

# MANUALE DEL DESKTOP ALIENWARE®

## Messaggi di N.B., Attenzione e Avvertenza

 **N.B.** Un messaggio di N.B. indica informazioni importanti che contribuiscono a migliorare l'utilizzo del computer.

 **ATTENZIONE:** Un messaggio di ATTENZIONE indica un danno potenziale all'hardware o la perdita di dati, e spiega come evitare il problema.

 **AVVERTENZA:** Un messaggio di AVVERTENZA indica un rischio di danni materiali, lesioni personali o morte.

Il presente contenuto è soggetto a modifica senza preavviso.

© 2010 Dell Inc. Tutti i diritti riservati.

**È severamente vietata la riproduzione di questi materiali, con qualsiasi strumento, senza l'autorizzazione scritta di Dell Inc.**

Marchi commerciali utilizzati in questo manuale: *Alienware*, *AlienFX* e il logo della *Testa di alieno* sono marchi commerciali o marchi registrati di Alienware Corporation; *Dell* è un marchio commerciale di Dell Inc; *Microsoft*, *Windows* e il logo del pulsante *Start di Windows* sono marchi commerciali o marchi registrati di Microsoft Corporation negli Stati Uniti e/o in altri Paesi; *Intel* è un marchio registrato e *Core* e *Speedstep* sono marchi commerciali di Intel Corporation negli Stati Uniti e in altri Paesi; *Blu-ray Disc* è un marchio commerciale della Blu-ray Disc Association; *Bluetooth* è un marchio registrato di proprietà di Bluetooth SIG, Inc. ed è utilizzato per concessione da Dell Inc.

Altri marchi di fabbrica e nomi commerciali possono essere utilizzati in questo manuale sia in riferimento alle aziende che rivendicano il marchio e i nomi che ai prodotti stessi. Dell Inc. nega qualsiasi partecipazione di proprietà relativa a marchi e nomi commerciali diversi da quelli di sua proprietà.

**Modello normativo: DOIM      Tipo normativo: DOIM001 e DOIM002**

**N/P C62TK    Rev. A00      Febbraio 2010**

# SOMMARIO

<b>CAPITOLO 1: INSTALLAZIONE DEL DESKTOP</b> .....	<b>7</b>	<b>CAPITOLO 4: INSTALLAZIONE DI COMPONENTI AGGIUNTIVI O DI RICAMBIO</b> .....	<b>35</b>
Prima di installare il desktop.....	8	Operazioni preliminari.....	36
Collegare lo schermo.....	9	Rimozione e ricollocamento del pannello laterale.....	38
Collegare la tastiera e il mouse.....	10	Vista interna del computer.....	39
Collegare il cavo di rete (opzionale).....	10	Rimozione e ricollocamento del/i modulo/i di memoria.....	39
Collegare il cavo di alimentazione.....	11	Rimozione e ricollocamento del/i disco/dischi rigido/i.....	42
Premere il pulsante di alimentazione.....	11	Rimozione e ricollocamento di scheda/e di espansione.....	44
Installare Microsoft Windows.....	12	<b>CAPITOLO 5: RISOLUZIONE DEI PROBLEMI</b> .....	<b>47</b>
Effettuare la connessione a Internet (opzionale).....	12	Suggerimenti e consigli essenziali.....	48
<b>CAPITOLO 2: CONOSCENZA DEL DESKTOP</b> .....	<b>15</b>	Backup e manutenzione generale.....	48
Caratteristiche della vista anteriore.....	16	Strumenti di diagnostica software.....	49
Caratteristiche della vista posteriore.....	17	<b>CAPITOLO 6: RIPRISTINO DI SISTEMA</b> .....	<b>57</b>
Pulsante della retroilluminazione.....	18	Dell DataSafe Local Backup.....	58
Connettori del pannello posteriore.....	19		
Caratteristiche della vista superiore.....	21		
<b>CAPITOLO 3: USO DEL DESKTOP</b> .....	<b>23</b>		
Command Center Alienware.....	24		
Gestione dei RAID.....	24		
Ottimizzazione delle prestazioni.....	27		
Configurazione del BIOS.....	28		

CAPITOLO 7: SPECIFICHE .....	59
APPENDICE A: PRECAUZIONI GENERALI E DI SICUREZZA ELETTRICA.....	64
APPENDICE B: COME CONTATTARE ALIENWARE .....	66
APPENDICE C: INFORMAZIONI IMPORTANTI.....	67
Schede grafiche NVIDIA GeForce GTX 295.....	67

Egregio e stimato cliente Alienware,

benvenuto nella famiglia Alienware. Siamo entusiasti di includerLa nel crescente numero di utenti esperti in computer a prestazioni elevate.

I tecnici Alienware, che hanno prodotto a mano il Suo computer, si sono accertati che le prestazioni elevate fossero opportunamente ottimizzate e che ne fossero sfruttate appieno le potenzialità. Costruiamo computer con un unico scopo incrollabile: "Costruiscilo come se fosse tuo". I tecnici non si fermeranno finché il Suo nuovo computer non soddisfi o superi i nostri criteri molto esigenti.

Abbiamo ampiamente testato il Suo computer al fine di garantire che Lei apprezzi i più elevati livelli di prestazioni. Oltre ad un periodo di invecchiamento preventivo standard, il Suo sistema è stato valutato utilizzando strumenti del mondo reale come i riferimenti sintetici delle prestazioni.

La invitiamo a condividere la Sua esperienza con le nostre nuove prestazioni elevate, pertanto non esiti a inviare un messaggio di posta elettronica o a chiamare Alienware per qualsiasi domanda o problema. L'intero personale condivide il Suo entusiasmo per la nuova tecnologia e speriamo che godiate dell'utilizzo del vostro nuovo portatile tanto quanto Alienware ha apprezzato il fatto di costruirlo per Lei.

Cordiali saluti,

Il personale Alienware



מסמך זה מפרט את התהליך

## CAPITOLO 1: INSTALLAZIONE DEL DESKTOP

## Prima di installare il desktop

### Congratulazioni per l'acquisto dell'Alienware® Aurora!

Leggere tutte le istruzioni di sicurezza e di installazione prima di collegare il nuovo desktop. Cominciare aprendo con cura la confezione e rimuovendo tutti i componenti spediti. Prima di installare il desktop o i componenti, accertarsi di controllare tutti gli articoli per eventuali danni fisici che potrebbero essersi verificati durante la spedizione.

Prima di installare il desktop o i componenti, consultare la fattura inclusa per verificare che siano presenti tutti gli articoli ordinati. Segnalare eventuali componenti mancanti al servizio clienti entro 5 giorni dalla ricezione della spedizione. Non saranno accettate eventuali segnalazioni relative ad articoli mancanti, inviate dopo i primi 5 giorni dalla ricezione della spedizione. Alcuni degli articoli più comuni da controllare includono:

- Computer
- Codice CD Microsoft® situato sul retro del desktop
- Tastiera (se è stata ordinata)
- Mouse (se è stato ordinato)
- Altoparlanti e subwoofer multimediali (se sono stati ordinati)
- Controller del joystick (se è stato ordinato)

Potrebbe inoltre essere necessario un piccolo cacciavite a testa piatta e/o a croce per collegare i cavi periferici al desktop.

## Documentazione e supporti del prodotto

La documentazione spedita assieme al desktop Alienware® è progettata per fornire risposte a molte delle domande che potrebbero risultare dall'esplorazione delle funzionalità del nuovo portatile. Consultare la documentazione per le informazioni tecniche o l'uso in generale, se necessario, per rispondere alle domande in futuro oppure assistere l'utente nel trovare risposte e soluzioni. Il supporto incluso con il desktop viene descritto in alcune sezioni della documentazione e potrebbe essere necessario completare alcune attività. Come sempre, il personale del Supporto tecnico è a disposizione per assistere l'utente.

## Collocamento del desktop



**AVVERTENZA: Non collocare il desktop accanto o sopra ad un termosifone oppure su un condotto di aria calda. Se il desktop intero o parti dello stesso vengono collocate in un mobile, assicurarsi che sia presente una ventilazione adeguata. Non collocare il desktop in un luogo umido o in una qualsiasi area in cui il portatile potrebbe essere esposto a pioggia o acqua. Prestare attenzione a non versare liquidi di alcun tipo sopra o all'interno del desktop.**

Quando si colloca il desktop, accertarsi che:

- venga posizionato su una superficie che sia contemporaneamente piana e stabile;
- i connettori del cavo di alimentazione e di altri cavi non siano bloccati tra il desktop e il muro, o qualunque altro oggetto;



- niente ostruisca il flusso d'aria davanti, dietro o sotto al desktop;
- il desktop abbia spazio sufficiente in modo che sia possibile accedere facilmente alle unità ottiche e alle altre unità di archiviazione esterne.

## Collegare lo schermo

Collegare lo schermo utilizzando il connettore disponibile sulla scheda grafica sul computer.



**N.B.** Un connettore DVI o HDMI potrebbe essere disponibile sulla scheda grafica acquistata.

È possibile acquistare l'adattatore da DVI a VGA, l'adattatore da HDMI a DVI e cavi aggiuntivi HDMI o DVI nel sito Web della Dell all'indirizzo [www.dell.com](http://www.dell.com).

Utilizzare il cavo appropriato in base ai connettori disponibili sul computer e sullo schermo. Consultare la seguente tabella per identificare i connettori sul computer e sullo schermo.

Tipo di collegamento	Computer	Cavo	Schermo
Da DVI a DVI (cavo DVI)			
Da HDMI a HDMI (cavo HDMI)			
Da HDMI a DVI (adattatore da HDMI a DVI + cavo DVI)			

## Collegare la tastiera e il mouse

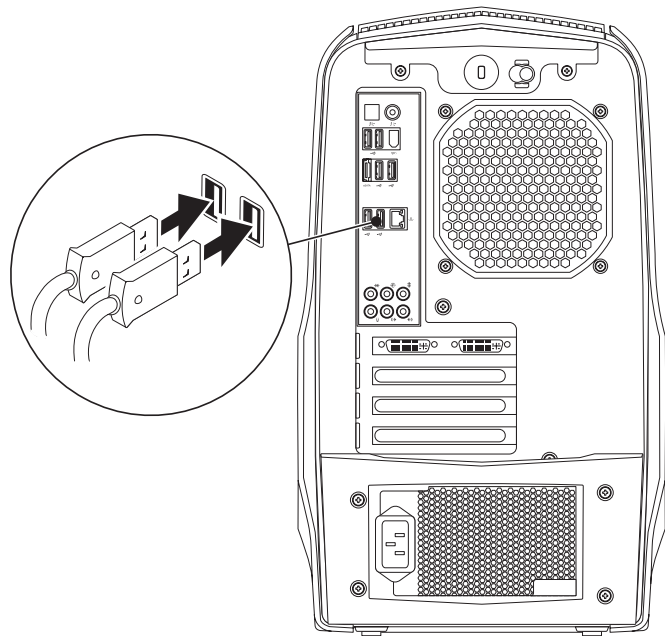

## Collegare il cavo di rete (opzionale)

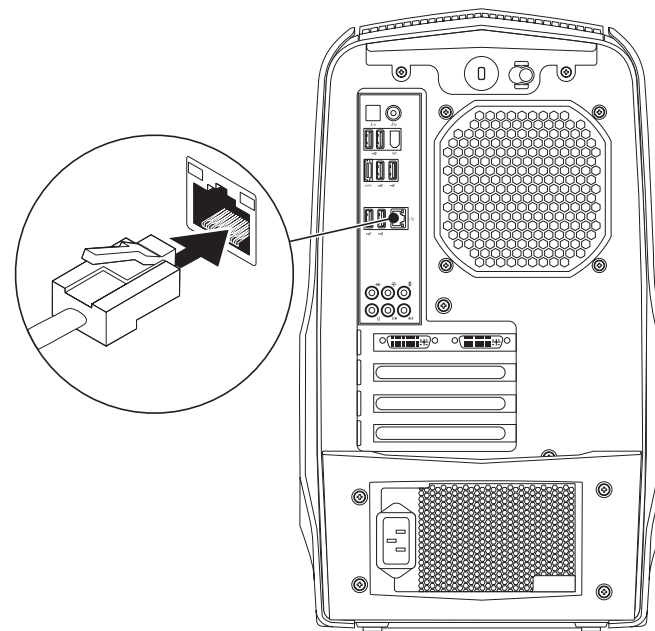

## Collegare il cavo di alimentazione



**AVVERTENZA:** I connettori di alimentazione e le ciabatte variano da un Paese all'altro. L'uso di un cavo incompatibile o non correttamente collegato ad una ciabatta o presa elettrica, potrebbe provocare incendi o danni all'apparecchiatura.

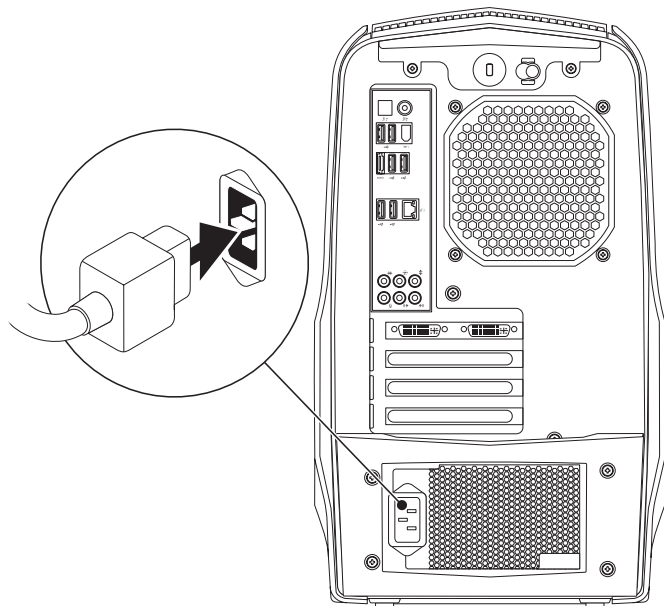

## Premere il pulsante di alimentazione

Premere il pulsante di alimentazione sulla parte superiore del computer.

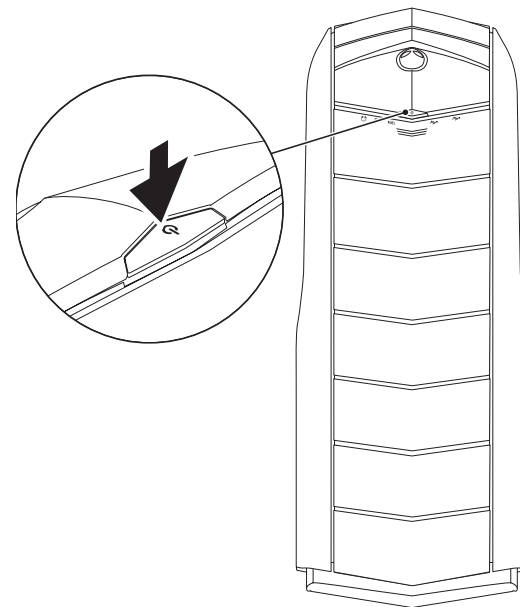

## Installare Microsoft Windows

 **ATTENZIONE:** Non interrompere il processo di installazione del sistema operativo. Questa operazione potrebbe rendere il desktop inutilizzabile.

Il computer è preconfigurato con le impostazioni del sistema operativo selezionate al momento dell'ordine del computer. Per configurare le restanti impostazioni, seguire le istruzioni visualizzate.

 **N.B.** Per le prestazioni ottimali del computer, si consiglia di scaricare e installare il BIOS e i driver del computer più recenti, disponibili all'indirizzo [support.dell.com](http://support.dell.com).

 **N.B.** Per maggiori informazioni sul sistema operativo e sulle funzionalità, visitare il sito [support.dell.com/MyNewDell](http://support.dell.com/MyNewDell).

## Effettuare la connessione a Internet (opzionale)

### Impostazione di una connessione cablata

- Se si utilizza una connessione remota, collegare la linea telefonica al modem USB esterno (opzionale) e alla presa a muro del telefono prima di impostare la connessione Internet.
- Se si sta utilizzando una connessione tramite modem DSL o via cavo/satellitare, contattare l'ISP o il servizio telefonico cellulare per le istruzioni di installazione.

Per completare l'impostazione della connessione Internet cablata, seguire le istruzioni in "Impostazione della connessione Internet" a pagina 13.

### Impostazione di una connessione wireless

 **N.B.** Per impostare il router wireless, consultare la documentazione spedita assieme al router.

Prima di poter utilizzare la connessione Internet wireless, è necessario connettersi al router wireless.

Per impostare una connessione ad un router wireless:

1. Salvare e chiudere eventuali file aperti e uscire dagli eventuali programmi in esecuzione.
2. Fare clic su **Start**  → **Control Panel** (Pannello di controllo).
3. Nella casella di ricerca, digitare `network`, quindi fare clic su **Network and Sharing Center** (Centro connessioni di rete e condivisione) → **Connect to a network** (Connessione a una rete).
4. Seguire le istruzioni visualizzate per completare l'impostazione.

## Impostazione della connessione Internet

Gli ISP e le relative offerte variano da Paese a Paese. Contattare l'ISP per le offerte disponibili nel proprio Paese.

Se non è possibile connettersi a Internet, ma lo è stato in passato, potrebbe essersi verificata un'interruzione del servizio da parte dell'Internet Service Provider (ISP, Provider di servizi Internet). Contattare l'ISP per verificare lo stato del servizio o per provare a connettersi nuovamente in seguito.

Avere a portata di mano le informazioni sull'ISP. Se non si dispone di un ISP, la procedura guidata **Connect to the Internet** (Connessione a Internet) consente di ottenerne uno.

Per impostare la connessione Internet:

1. Salvare e chiudere eventuali file aperti e uscire dagli eventuali programmi in esecuzione.
2. Fare clic su **Start**  → **Control Panel** (Pannello di controllo).
3. Nella casella di ricerca, digitare `network`, quindi fare clic su **Network and Sharing Center** (Centro connessioni di rete e condivisione) → **Set up a connection or Network** (Configura una connessione o una rete) → **Connect to the Internet** (Connessione a Internet).

Viene visualizzata la finestra **Connect to the Internet** (Connessione a Internet).



**N.B.** Se non si conosce il tipo di connessione da selezionare, fare clic su **Help me choose** (Suggerimenti per la scelta) o contattare l'ISP.

4. Seguire le istruzioni visualizzate e utilizzare le informazioni sull'impostazione fornite dall'ISP per completare l'impostazione.





## CAPITOLO 2: CONOSCENZA DEL DESKTOP

Il presente capitolo fornisce informazioni sul nuovo desktop al fine di far familiarizzare l'utente con le sue varie funzionalità e per renderlo rapidamente operativo.

## Caratteristiche della vista anteriore

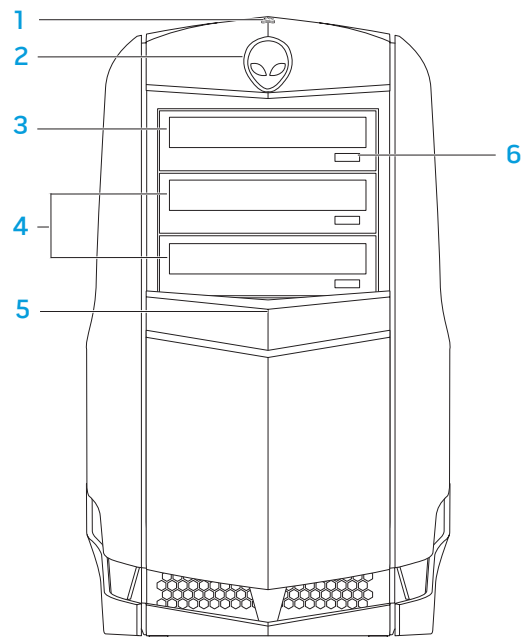

- 1 **Spia di attività del disco rigido** — Lampeggia ad indicare l'attività del disco rigido quando il computer legge o scrive i dati.



**ATTENZIONE: Per evitare la perdita di dati, mai spegnere il computer mentre la spia di attività del disco rigido è intermittente.**

- 2 **Testa di alieno** — Se premuta, abbassa il pannello delle unità. È possibile abbassare il pannello delle unità anche quando il computer è spento.
- 3 **Unità ottica** — Riproduce o registra su CD, DVD e Blu-ray Disc.
- 4 **Alloggiamenti delle unità ottiche (2)** — Possono supportare unità ottica/ottiche aggiuntiva/e.
- 5 **Pannello delle unità** — Copre la/le unità ottica/ottiche o lo/gli alloggiamento/i della/e unità ottica/ottiche.  
**N.B.** Il pannello delle unità è mostrato nella posizione aperta.
- 6 **Pulsante di espulsione dell'unità ottica** — Espelle il cassetto dell'unità ottica.



## Caratteristiche della vista posteriore

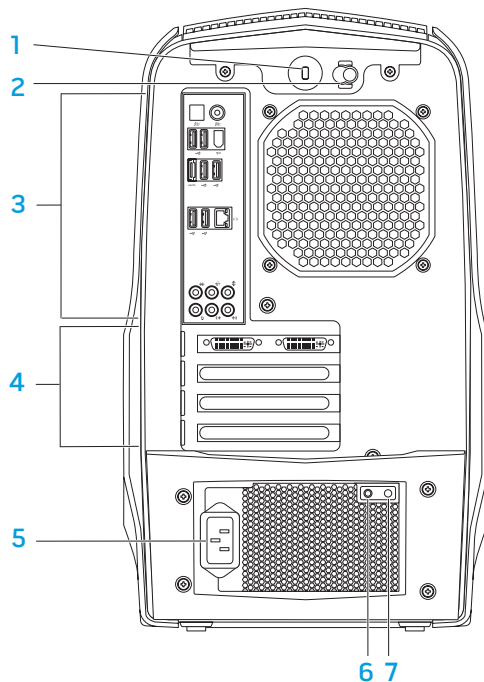

- 1 Slot per cavo di sicurezza** — Collega al computer un cavo di sicurezza disponibile in commercio.  
**N.B.** Prima di acquistare un cavo di sicurezza, accertarsi che entri nello slot per cavo di sicurezza sul computer.
- 2 Dispositivo di chiusura** — Chiude o apre lo slot per cavo di sicurezza, e blocca o sblocca il pannello di sbloccaggio. Far scorrere il dispositivo di chiusura verso destra per aprire lo slot del blocco di sicurezza e per sbloccare il pannello di sblocco.
- 3 Connettori del pannello posteriore** — Collegano i dispositivi USB, audio e altri nei connettori appropriati.  
Per maggiori informazioni, consultare "Connettori del pannello posteriore" a pagina 19.
- 4 Slot per schede di espansione** — Consentono di accedere ai connettori per eventuali schede PCI e PCI Express installate.
- 5 Connettore di alimentazione** — Si collega al cavo di alimentazione.
- 6 Indicatore della diagnostica** — Indica se l'alimentatore funziona correttamente.
- 7 Pulsante della diagnostica** — Quando premuto, accende l'indicatore della diagnostica.

## Pulsante della retroilluminazione

Premere il pulsante della retroilluminazione per accendere l'illuminazione in modo da vedere i connettori del pannello posteriore. Tale illuminazione si spegne automaticamente dopo alcuni secondi.



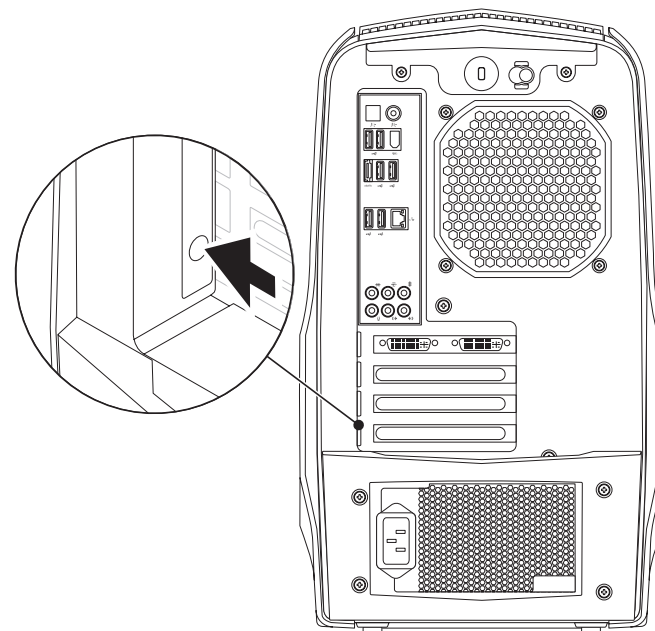

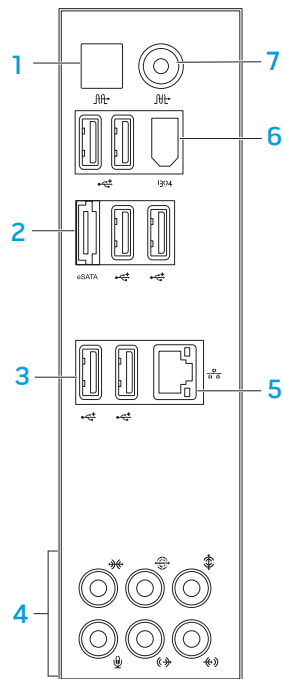

 **N.B.** In Alienware Aurora Standard, la retroilluminazione funziona solo se il computer è acceso. In Alienware Aurora ALX, la retroilluminazione funziona anche se il computer è spento, dal momento che l'illuminazione è alimentata da batterie interne.



## Connettori del pannello posteriore



**N.B.** Alcuni connettori del pannello posteriore potrebbero non essere disponibili sul computer. Per dettagli, consultare "Specifiche" a pagina 59.





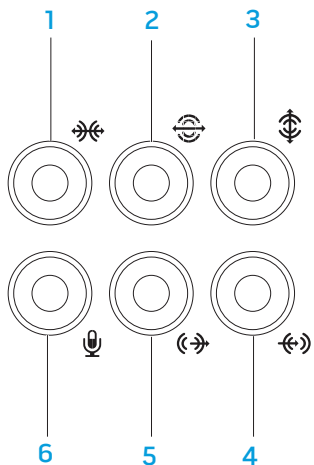

-  **Connettore S/P DIF ottico** — Si collega ad amplificatori, altoparlanti o TV per uscita audio digitale tramite cavi digitali ottici. Questo formato trasmette un segnale audio senza passare attraverso un processo di conversione audio analogico (disponibile solo su Aurora e Aurora ALX).
-  **Connettore eSATA** — Si collega a dispositivi di archiviazione compatibili con eSATA, quali dischi rigidi o unità ottiche esterne.
-  **Connettori USB 2.0 (6)** — Si collegano a dispositivi USB, quale un mouse, una tastiera, una stampante, un'unità esterna o un lettore MP3.
- Connettori audio** — Si collegano ad altoparlanti, microfoni e cuffie.  
**N.B.** Per informazioni sui connettori audio, consultare "Collegamento di altoparlanti esterni" a pagina 20.
-  **Connettore di rete** — Collega il computer ad un dispositivo di rete o di connessione a banda larga.
-  **Connettore IEEE 1394** — Si collega a dispositivi multimediali seriali ad alta velocità come le videocamere digitali.
-  **Connettore S/P DIF coassiale** — Si collega ad amplificatori, altoparlanti o TV per uscita audio digitale tramite cavi digitali coassiali. Questo formato trasmette un segnale audio senza passare attraverso un processo di conversione audio analogico (disponibile solo su Aurora e Aurora ALX).

## Collegamento di altoparlanti esterni

Il desktop Alienware dispone di cinque connettori di uscita audio integrati e di un connettore di ingresso audio. I connettori di uscita audio offrono un suono di qualità e supportano l'audio surround 7.1. È possibile collegare il connettore di ingresso audio da un sistema domestico stereo o di altoparlanti, per un'esperienza di gioco e multimediale intensificata.

 **N.B.** Su computer con una scheda audio, utilizzare il connettore sulla scheda.



-  **Connettore surround SX/DX laterale** — Si collega agli altoparlanti surround SX/DX laterali.
-  **Connettore surround SX/DX posteriore** — Si collega agli altoparlanti surround SX/DX posteriori.
-  **Connettore centrale/del subwoofer** — Si collega ad un altoparlante centrale o subwoofer.
-  **Connettore della linea in ingresso** — Si collega a dispositivi di registrazione o riproduzione, come microfono, mangianastri, lettore CD o videoregistratore.
-  **Connettore della linea in uscita SX/DX anteriore** — Si collega agli altoparlanti SX/DX anteriori.
-  **Connettore del microfono** — Si collega ad un microfono per ingresso audio o vocale in un programma di audio o telefonia.

## Caratteristiche della vista superiore

### Accesso ai connettori del pannello superiore

Premere il pannello superiore verso il basso per accedere ai connettori del pannello superiore.

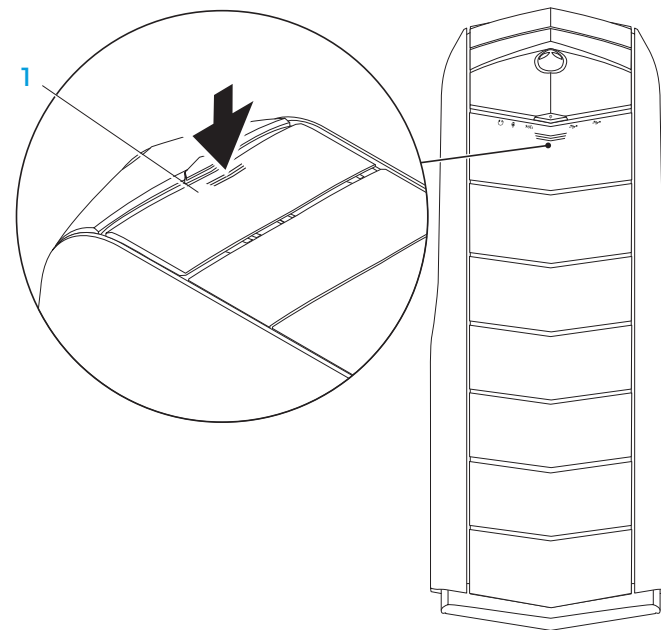

### 1 Pannello superiore

## Connettori del pannello superiore

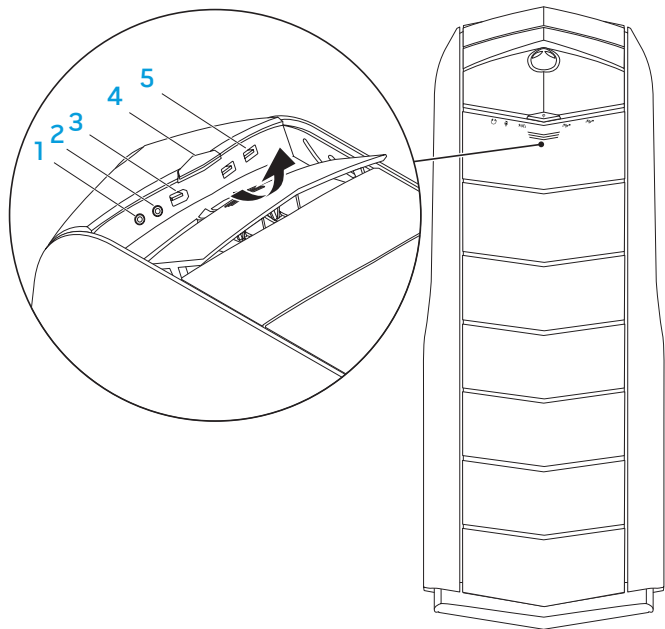

- 1  **Connettore delle cuffie** — Si collega alle cuffie.

**N.B.** Per collegarsi ad un altoparlante o sistema audio alimentato, utilizzare il connettore di uscita audio o uno dei connettori S/P DIF (disponibile solo su Aurora e Aurora ALX) sul retro del computer.

- 2  **Connettore del microfono** — Si collega ad un microfono per ingresso audio o vocale in un programma di audio o telefonia.

- 3  **Connettore IEEE 1394** — Si collega a dispositivi multimediali seriali ad alta velocità, come videocamere digitali.

- 4  **Pulsante di alimentazione** — Quando premuto, accende e spegne il computer. Il colore del bordo del pulsante indica lo stato dell'alimentazione.
  - Spento — il computer è spento, in modalità di ibernazione oppure non riceve alimentazione.
  - Bianco fisso — il computer è acceso.
  - Bianco intermittente — il computer è in modalità di sospensione o standby.

È possibile modificare il colore che indica lo stato dell'alimentazione utilizzando il software AlienFX®. Per informazioni su AlienFX, consultare "AlienFX" a pagina 24.

- 5  **Connettori USB 2.0 (2)** — Si collegano a dispositivi USB, quale un mouse, una tastiera, una stampante, un'unità esterna o un lettore MP3.

אנחנו יחד: עובדים בצורה הטובה ביותר

## CAPITOLO 3: USO DEL DESKTOP

## Command Center Alienware

Alienware® Command Center consente di accedere al software esclusivo di Alienware ed è un pannello di controllo continuamente aggiornabile. Quando Alienware rilascia nuovi programmi, si scaricano direttamente in Command Center consentendo di generare una libreria di strumenti di gestione, ottimizzazione e personalizzazione del sistema.

Per accedere a Command Center, fare clic su **Start**  → **All Programs** (Tutti i programmi) → **Alienware** → **Command Center** → **Command Center**.

## AlienFX

AlienFX® consente di personalizzare il comportamento dell'illuminazione nel computer. È possibile assegnare comportamenti dell'illuminazione ad eventi come la ricezione di un nuovo messaggio di posta elettronica, il passaggio del computer alla modalità di sospensione e l'apertura di una nuova applicazione.

## AlienFusion

AlienFusion consente di accedere ai controlli di gestione del risparmio di energia del computer Alienware per contribuire ad aumentare l'efficienza energetica.

## Thermal Controls

Se sulla parte superiore del computer sono presenti sfiati, utilizzare Thermal Controls per controllare le funzionalità termiche e di sfiato del computer modificando la velocità delle ventole e il comportamento degli sfiati.

## Gestione dei RAID

Un array ridondante di dischi indipendenti (RAID, Redundant Array of Independent Disks) è una configurazione di archiviazione su disco che aumenta le prestazioni o la ridondanza dei dati. Vi sono quattro livelli RAID di base discussi in questa sezione.

- Si consiglia il RAID livello 0 per prestazioni più elevate (trasmissione più veloce).
- Si consiglia il RAID livello 1 per utenti che richiedono un livello elevato di integrità dei dati.
- Si consiglia il RAID livello 5 per prestazioni e tolleranza d'errore più elevate.
- Si consiglia il RAID livello 10 per prestazioni e integrità dei dati più elevate.



**N.B.** Il RAID richiede più dischi rigidi. Il numero di dischi rigidi richiesti varia in base alla configurazione RAID.



## RAID livello 0



**ATTENZIONE:** Il RAID livello 0 non fornisce alcuna ridondanza, pertanto un errore di un'unità causa la perdita di tutti i dati. Eseguire backup regolari per proteggere i dati.

Il RAID livello 0 utilizza lo striping dei dati per fornire un'elevata velocità di accesso ai dati. Lo striping dei dati scrive segmenti consecutivi, o stripe, di dati in modo sequenziale lungo l'unità fisica/le unità fisiche per creare una grande unità virtuale. Lo striping dei dati consente ad una delle unità di leggere i dati mentre l'altra unità sta ricercando e leggendo il blocco successivo.

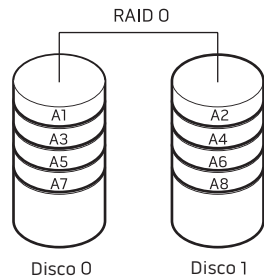

Il RAID 0 utilizza le complete funzionalità di archiviazione di entrambe le unità. Per esempio, due dischi rigidi da 2 GB si combinano per fornire uno spazio del disco rigido di 4 GB, nel quale archiviare i dati.



**N.B.** In una configurazione RAID 0, la dimensione della configurazione è uguale alla dimensione dell'unità più piccola moltiplicata per il numero di unità nella configurazione.

## RAID livello 1

Il RAID livello 1 utilizza il mirroring dei dati per migliorare l'integrità dei dati. Quando i dati vengono scritti sull'unità principale, vengono anche duplicati, o sottoposti a mirroring, sull'unità secondaria nella configurazione. Il RAID 1 sacrifica l'elevata velocità di accesso ai dati per la ridondanza dei dati.

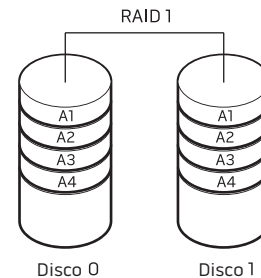

Se si verifica un guasto ad un'unità, le operazioni di lettura e scrittura sono dirette all'unità rimanente. È possibile quindi ricostruire un'unità di ricambio utilizzando i dati dall'unità rimanente.



**N.B.** In una configurazione RAID 1, la dimensione della configurazione è uguale alla dimensione dell'unità più piccola nella configurazione.

## RAID livello 5

Il RAID livello 5 utilizza la parità dati. Il RAID livello 5 esegue lo striping sia dei dati sia delle informazioni sulla parità su tre o più unità. Fornisce lo striping dei dati al livello byte e anche informazioni sulla correzione degli errori delle stripe (array di parità di rotazione). Questo dà come risultato prestazioni eccellenti e buona tolleranza d'errore.

Se si verifica un guasto ad un'unità, le successive operazioni di lettura e scrittura sono dirette alle altre unità funzionanti. È possibile quindi ricostruire un'unità di ricambio utilizzando i dati provenienti dalle unità funzionanti. Poiché i dati vengono duplicati nelle unità principale e aggiuntiva, quattro unità da 120 GB hanno collettivamente un massimo di 360 GB su cui archiviare i dati.

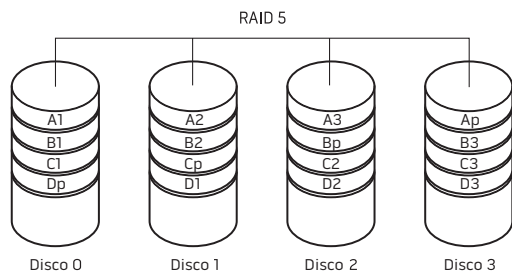

## RAID livello 10

Un array del RAID 10 combina l'elevata velocità di accesso ai dati di un array del RAID livello 0 e la protezione dei dati (ridondanza) di un mirror del RAID livello 1 eseguendo lo striping dei dati su due unità e il mirroring di quei dati con striping su un una serie di due unità.

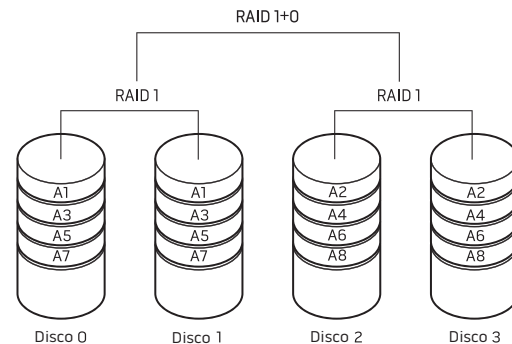

Se si verifica un guasto ad un'unità, le operazioni di lettura e scrittura successive sono dirette alle altre unità funzionanti. È possibile quindi ricostruire un'unità di ricambio utilizzando i dati provenienti dalle unità funzionanti. Inoltre poiché i dati vengono duplicati nell'unità primaria e aggiuntiva, quattro unità da 120 GB hanno collettivamente un massimo di 240 GB su cui archiviare i dati.

## Ottimizzazione delle prestazioni

Il computer è stato configurato per funzionare in modo ottimale con un'ampia gamma di applicazioni. A seconda della configurazione acquistata, il computer potrebbe essere stato overcloccato presso la fabbrica per ottenere le massime prestazioni in applicazioni ad uso intensivo di risorse incluso lo sviluppo di giochi ed elementi multimediali.



**ATTENZIONE:** Il Supporto tecnico verifica la completa funzionalità del computer alle impostazioni configurate di fabbrica. Alienware non fornisce supporto tecnico per eventuali problemi relativi all'hardware o al software provocati dal funzionamento del computer al di là delle impostazioni di configurazione di fabbrica.

## Regolazione delle prestazioni

### Uso dell'Installazione del sistema



**ATTENZIONE:** Si sconsiglia di far funzionare il processore o gli altri componenti del sistema al di là delle impostazioni preimpostate nel BIOS. Questa operazione potrebbe causare instabilità del sistema, durata di funzionamento dei componenti ridotta oppure danneggiamento permanente dei componenti.

Per computer con il processore Intel® Core™ i7 Extreme Edition, il BIOS ha livelli di overlocking preimpostati che consentono di eseguire facilmente l'overclock del computer.

Per maggiori informazioni, consultare "Configurazione del BIOS" a pagina 28.

## Uso del software

**Intel Extreme Tuning Utility** è preinstallato nel computer (disponibile solo in Aurora e Aurora ALX) e consente di ottimizzare le prestazioni del sistema.

Per maggiori informazioni sulle opzioni disponibili, consultare il file della guida dell'utilità.

# Configurazione del BIOS

## Installazione del sistema

Le opzioni dell'Installazione del sistema consentono di:

- Modificare le informazioni di configurazione del sistema dopo aver aggiunto, modificato o rimosso un qualsiasi componente hardware nel desktop.
- Impostare o modificare un'opzione selezionabile dall'utente.
- Visualizzare la quantità di memoria installata.
- Impostare il tipo di disco rigido installato.

Prima di usare l'Installazione del sistema, si consiglia di annotare per futura consultazione le informazioni dell'Installazione del sistema.

 **ATTENZIONE:** Tranne nel caso in cui l'utente è un esperto informatico, non cambiare le impostazioni nell'Installazione del sistema. Alcune modifiche possono compromettere il funzionamento del computer.

## Accesso all'Installazione del sistema

1. Accendere il desktop (o riavviare il sistema).



**N.B.** La pressione di un tasto sulla tastiera per periodi di tempo prolungati può causare un guasto alla tastiera. Per evitare un possibile guasto alla tastiera, premere e rilasciare <F2> ad intervalli pari finché non viene visualizzata la schermata dell'Installazione del sistema.

2. Durante l'avvio del desktop, premere <F2> immediatamente prima che venga visualizzato il logo del sistema operativo per accedere all'utilità **BIOS Setup** (Impostazione del BIOS).



**N.B.** Se si verifica un errore durante il POST (Power On Self Test, Auto-test all'accensione), premere <F2> alla visualizzazione del prompt per accedere all'utilità **BIOS Setup** (Impostazione del BIOS).



**N.B.** Se si attende troppo a lungo e viene visualizzato il logo del sistema operativo, continuare ad attendere fino alla visualizzazione del desktop di Microsoft® Windows®, quindi arrestare il sistema e riprovare.

## Schermate dell'Installazione del sistema

L'utilità **BIOS Setup** (Impostazione del BIOS) visualizza le informazioni di configurazione correnti o modificabili del desktop.

Le funzioni dei tasti vengono visualizzate nella parte inferiore della schermata dell'utilità **BIOS Setup** (Impostazione del BIOS) ed elenca i tasti e le loro funzioni all'interno del campo attivo.

## Opzioni dell'installazione del sistema



**N.B.** Le voci elencate in questa sezione potrebbero o non potrebbero essere visualizzate esattamente come in elenco, a seconda del modello del computer e dei dispositivi installati.



**N.B.** Per le informazioni aggiornate sull'installazione del sistema, consultare il *Service Manual* (Manuale di servizio) all'indirizzo [support.dell.com/manuals](http://support.dell.com/manuals).

### Informazioni di sistema

---

Product Name (Nome prodotto)	Visualizza il nome del prodotto.
BIOS Version (Versione BIOS)	Visualizza le informazioni sul numero della versione e sulla data del BIOS.
Service Tag	Visualizza il Service Tag del computer.
Asset Tag	Visualizza l'asset tag del computer.
Memory Installed (Memoria installata)	Visualizza la quantità di memoria installata nel computer.
Memory Available (Memoria disponibile)	Visualizza la quantità di memoria disponibile nel computer.
Memory Technology (Tecnologia memoria)	Visualizza il tipo di tecnologia della memoria utilizzata.
Memory Speed (Velocità memoria)	Visualizza la velocità della memoria.

### Informazioni di sistema

---

CPU ID/u Code ID (ID CPU/ID codice u)	Visualizza il tipo di processore.
CPU Speed (Velocità CPU)	Visualizza la velocità del processore.
Current (QPI) Speed (Velocità corrente [QPI])	Visualizza la velocità del QPI.
Cache L2	Visualizza la dimensione della cache L2 del processore.
Cache L3 (disponibile solo in Aurora e Aurora ALX)	Visualizza la dimensione della cache L3 del processore.

### Funzionalità del CMOS standard

---

System Time (hh:mm:ss) (Ora di sistema [hh:mm:ss])	Visualizza l'ora corrente.
System Date (mm:dd:yy) (Data di sistema [gg:mm:aa])	Visualizza la data corrente.
SATA 1	Visualizza l'unità SATA 1 integrata nel computer.
SATA 2	Visualizza l'unità SATA 2 integrata nel computer.
SATA 3	Visualizza l'unità SATA 3 integrata nel computer.
SATA 4	Visualizza l'unità SATA 4 integrata nel computer.
SATA 5	Visualizza l'unità SATA 5 integrata nel computer.

### Funzionalità del CMOS standard

---

SATA 6	Visualizza l'unità SATA 6 integrata nel computer.
Wait For 'F1' If Errors (Attendi F1 in caso di errori)	Se abilitato, il sistema si INTERROMPE durante l'avvio per visualizzare gli errori di sistema.

### Funzionalità del BIOS avanzate

---

NumLock Status (Stato Bloc Num)	Consente di selezionare lo stato di accensione per Bloc Num.
ACPI APIC support (Supporto APIC ACPI)	Include il puntatore della tabella APIC ACPI nell'elenco puntatori RSDT.
Option ROM Display Screen (Schermata visualizzazione Option ROM)	Consente di abilitare o disabilitare la schermata RAID Option ROM (Option ROM RAID) durante il POST.

### Funzionalità della configurazione di avvio

---

1st Boot Device (1° dispositivo di avvio)	Visualizza il primo dispositivo di avvio.
2st Boot Device (2° dispositivo di avvio)	Visualizza il secondo dispositivo di avvio.
Hard Disk Drives (Unità disco rigido)	Imposta la priorità di avvio dei dischi rigidi. Le voci visualizzate vengono aggiornate dinamicamente in base ai dischi rigidi rilevati.

### Funzionalità della configurazione di avvio

---

CD/DVD Drives (Unità CD/DVD)	Imposta la priorità di avvio delle unità CD/DVD.
---------------------------------	--

### Configurazione della CPU

---

XD Bit Capability (Funzionalità bit XD)	Attiva XD Bit Capability (Funzionalità bit XD) per consentire al processore di distinguere tra i bit di codici che possono essere eseguiti e quelli che non possono essere eseguiti.
Intel® Speedstep™ tech (Tecnologia Intel Speedstep)	Se abilitata, la velocità del clock e la tensione dei nuclei del processore vengono regolate dinamicamente in base al carico del processore.
Intel® C State Tech (Tecnologia Intel C State)	Se abilitata, C State: Processor idle (Stato C: inattività processore) è impostato su C2/C3/C4.
Intel® HT Technology (Tecnologia Intel® HT, disponibile solo in Aurora-R2)	Se disabilitata, è attivo solo un thread per un nucleo abilitato.

### Dispositivi integrati

---

USB Functions (Funzioni USB)	Consente di abilitare o disabilitare il controller USB integrato.
HD Audio Controller (Controller audio HD)	Consente di abilitare o disabilitare il controller audio integrato.

## Dispositivi integrati

---

Onboard IEEE1394 Controller (Controller IEEE1394 integrato)	Consente di abilitare o disabilitare il controller IEEE 1394 integrato.
LAN1 BCM5784 Device (Dispositivo BCM5784 LAN1) (disponibile solo in Aurora e Aurora ALX)/	Consente di abilitare o disabilitare il controller LAN integrato.
Onboard LAN Controller (Controller LAN integrato, disponibile solo in Aurora-R2)	
LAN1 Option ROM (Option ROM LAN1, disponibile solo in Aurora e Aurora ALX)/	Consente di abilitare e disabilitare l'opzione di avvio dei controller di rete.
Onboard LAN.B.ot ROM (ROM avvio LAN integrata, disponibile solo in Aurora-R2)	
SiL3132 E-SATA Device (Dispositivo E-SATA SiL3132, disponibile solo in Aurora e Aurora ALX)/	Consente di abilitare e disabilitare il controller e-SATA.
JMicron-362 E-SATA Device (Dispositivo E-SATA JMicron-362, disponibile solo in Aurora-R2)	

## Dispositivi integrati

---

Configure SATA#1-6 as (Configura SATA n. 1-6 come, disponibile solo in Aurora e Aurora ALX)/ SATA Mode (Modalità SATA, disponibile solo in Aurora-R2)	Consente di configurare il controller del disco rigido integrato su AHCI o RAID.
AHCI CD/DVD Boot Time out (Timeout di avvio AHCI CD/DVD)	Consente di impostare il tempo di attesa per SATA o CD/DVD in modalità AHCI.

## Impostazione della gestione del risparmio di energia

---

Suspend Mode (Modalità di sospensione)	Imposta la modalità di risparmio energia della funzione ACPI.
AC Recovery (Ripristino alimentazione c.a.)	Imposta l'azione che compie il computer quando viene ripristinata l'alimentazione.
Remote Wakeup (Riattivazione remota, disponibile solo in Aurora e Aurora ALX)	Imposta la riattivazione del sistema da una LAN integrata, una scheda LAN PCIE-X1 oppure una scheda LAN PCI.
Auto Power On (Autopower attivato)	Consente al computer di avviarsi ad una certa ora.

## Controllo tensione/frequenza

CPU Speed (Velocità CPU)	Visualizza la velocità corrente del processore.
Memory Speed (Velocità memoria)	Visualizza la velocità corrente della memoria.
Current QPI Speed (Velocità corrente QPI)	Visualizza la velocità corrente del QPI.
QPI Frequency (Frequenza QPI)	Consente di modificare la frequenza del QPI.
Memory Ratio (Rapporto memoria)	Consente di modificare il rapporto della memoria.
Core (Non-Turbo) Ratio (Rapporto nuclei [non turbo])	Visualizza il rapporto tra il clock principale del processore e la frequenza FSB.
Advanced DRAM Configuration (Configurazione DRAM avanzata)	Consente di accedere al sottomenu Advanced DRAM Configuration (Configurazione DRAM avanzata).
Overclock Configuration (Configurazione overclock)	Consente di accedere al sottomenu Overclock Configuration (Configurazione overclock).
Overvoltage Configuration (Configurazione sovratensione)	Consente di accedere al sottomenu Overvoltage configuration (Configurazione sovratensione).

## Controllo tensione/frequenza

Load Level1 OC Setting (Carica impostazione OC livello 1)	Consente di ripristinare le impostazioni di overclocking di Level 1 (Livello 1) che sono state spedite dalla fabbrica (viene solo visualizzata con un processore XE).
--	---

## Sottomenu Advanced DRAM Configuration (Configurazione DRAM avanzata)

Memory-Z (Memoria Z)	Aprire il sottomenu per visualizzare la configurazione SPD per ciascun modulo di memoria.
Advanced Memory Settings (Impostazioni memoria avanzate)	Consente di attivare/disattivare Manual Mode (Modalità Manuale) e impostare tutti i parametri di temporizzazione.
tCL	Visualizza la Column Address Strobe Latency (Latenza Colonna indirizzo strobo, modificabile in Manual Mode [Modalità Manuale]).
tRCD	Visualizza la temporizzazione di RAS to CAS Delay (Ritardo da RAS [Row Address Strobe, Riga indirizzo strobo] a CAS [Column Address Strobe, Colonna indirizzo strobo], modificabile in Manual Mode [Modalità Manuale]).



### Sottomenu Advanced DRAM Configuration (Configurazione DRAM avanzata)

tRP	Visualizza la temporizzazione di RAS Precharge (Precarica RAS [Row Address Strobe Precharge, Riga indirizzo strobo], modificabile in Manual Mode [Modalità Manuale]).
tRAS	Visualizza la temporizzazione di Row Address Strobe (Riga Indirizzo Strobo, modificabile in Manual Mode [Modalità Manuale]).
tRFC	Visualizza la temporizzazione di Refresh to Archive/Refresh cycle time (Aggiorna su archivio/Aggiorna su durata ciclo, modificabile in Manual Mode [Modalità Manuale]).
tWR	Visualizza la temporizzazione di Write Recover (Ripristino scrittura, modificabile in Manual Mode [Modalità Manuale]).
tWTR	Visualizza Write to Read Delay (Ritardo da scrittura a lettura, modificabile in Manual Mode [Modalità Manuale]).

### Sottomenu Advanced DRAM Configuration (Configurazione DRAM avanzata)

tRRD	Visualizza RAS to RAS Delay (Ritardo da RAS [Row Address Strobe, Riga indirizzo strobo] a RAS, modificabile in Manual Mode [Modalità Manuale]).
tRTP	Visualizza Read to Precharge Command Delay (Ritardo da lettura a comando precarica, modificabile in Manual Mode [Modalità Manuale]).
1T/2T Timing (Temporizzazione 1T/2T)	Visualizza la Command Rate (Velocità comandi, modificabile in Manual Mode [Modalità Manuale]).

### Sottomenu Overclock Configuration (Configurazione overclock)

Adjust CPU BClk (MHz) (Regola BClk CPU [MHz])	Consente di regolare il BClk del processore.
Spread Spectrum (Divisione di spettro)	Abilita/Disabilita la modulazione di divisione di spettro.
Adjust PCI Frequency (MHz) (Regola frequenza PCI [MHz], disponibile solo in Aurora e Aurora ALX)	Consente di regolare la frequenza PCI.
Adjust PCI-E Frequency (MHz) (Regola frequenza PCI-E [MHz])	Consente di regolare la frequenza PCI-E.

### Sottomenu Overclock Configuration (Configurazione overclock)

---

Intel® TurboMode tech (Tecnologia Intel® TurboMode)	Se abilitata, consente al processore di funzionare a frequenze più veloci di quelle contrassegnate.
[1-4] Core CPU Turbo Ratio Limit ([1-4] Limite di rapporto turbo CPU principale, disponibile solo in Aurora e Aurora ALX)	Limita il rapporto per i nuclei 1-4 (solo per processori XE).
Turbo Mode TDC Limit Override (Sostituzione limite TDC modalità turbo)	Consente di programmare le soglie correnti per il processore mentre si trova in modalità turbo.
Turbo Mode TDP Limit Override (Sostituzione limite TDP modalità turbo)	Consente di programmare le soglie correnti per l'alimentazione mentre si trova in modalità turbo.

### Sottomenu Overvoltage Configuration (Configurazione sovratensione)

---

CPU Temperature Sensor (Sensore temperatura CPU)	Visualizza la temperatura del processore in Celsius e Fahrenheit.
VCore	Visualizza la tensione dei nuclei del processore.
Dynamic CPU VCore Offset (Sfalsamento VCore CPU dinamico)	Sfalsamento della tensione dei nuclei del processore.

### Sottomenu Overvoltage Configuration (Configurazione sovratensione)

---

DDR3 Memory Voltage (Tensione memoria DDR3)	Consente di regolare la tensione della memoria DDR3.
IOH Voltage (Tensione IOH)	Consente di regolare la tensione IOH.
QPI and Uncore Voltage (Tensione QPI e Uncore)	Consente di regolare la tensione di QPI e Uncore.

### Funzionalità di protezione del BIOS

---

Change Supervisor Password (Modifica password supervisore)	Consente di modificare la password del supervisore.
Change User Password (Modifica password utente)	Consente di modificare la password dell'utente. Non è possibile utilizzare la password dell'utente per accedere all'impostazione del BIOS durante il POST.

### Uscita

---

Exit Options (Opzioni uscita)	Fornisce le opzioni per Save Changes and Exit (Salva modifiche ed esci), Discard Changes and Exit (Annulla modifiche ed esci), Load Optimal Defaults (Carica valori predefiniti ottimali) e Discard Changes (Annulla modifiche).
-------------------------------	--

התוכן של ספר זה אינו מהווה ייעוץ או  
הצהרה של דלל או אלין וואר על שום  
התאמה או אי התאמה של המידע  
המובא בספר זה למצב או לנסיבות  
יחידים.

## CAPITOLO 4: INSTALLAZIONE DI COMPONENTI AGGIUNTIVI O DI RICAMBIO

Il presente capitolo fornisce indicazioni e istruzioni per aumentare la potenza di elaborazione e la capacità di archiviazione aggiornando l'apparecchiatura. È possibile acquistare componenti per il desktop all'indirizzo [www.dell.com](http://www.dell.com) o [www.alienware.com](http://www.alienware.com).



**N.B.** Consultare il *Service Manual* (Manuale di servizio) all'indirizzo [support.dell.com/manuals](http://support.dell.com/manuals) per istruzioni sull'installazione di tutti i componenti utilizzabili. Le parti acquistate da Dell e Alienware vengono spedite assieme alle istruzioni di sostituzione specifiche.

## Operazioni preliminari

Questa sezione fornisce procedure per la rimozione e l'installazione dei componenti nel desktop. Salvo diversamente indicato, ogni procedura presume che esistano le seguenti condizioni:

- È stata eseguita la procedura descritta in "Spegnimento del desktop" e "Interventi preliminari sui componenti interni del desktop" in questa sezione.
- Sono state lette le informazioni sulla sicurezza spedite assieme al desktop.
- È possibile sostituire un componente o, se acquistato separatamente, installarlo eseguendo la procedura di rimozione nell'ordine inverso.

Le procedure nella presente sezione possono richiedere gli strumenti seguenti:

- Cacciavite a lama piatta piccolo
- Giravite a croce
- Programma di aggiornamento del BIOS eseguibile, disponibile all'indirizzo [support.dell.com](http://support.dell.com)

## Spegnimento del desktop



**ATTENZIONE:** Per evitare la perdita di dati, salvare e chiudere tutti i file aperti e uscire da tutti i programmi in esecuzione prima di spegnere il desktop.

1. Salvare e chiudere tutti i file aperti e uscire da tutti i programmi in esecuzione.
2. Fare clic su **Start**  → **Shut Down** (Arresta il sistema).  
Il desktop si spegne al termine del processo di arresto del sistema operativo.
3. Accertarsi che il desktop e gli eventuali dispositivi collegati siano spenti. Se il desktop e i dispositivi collegati non si spengono automaticamente quando si arresta il sistema operativo, tenere premuto il pulsante di alimentazione per almeno 8-10 secondi fino allo spegnimento del desktop.

## Interventi preliminari sui componenti interni del desktop

Per facilitare la protezione del desktop da potenziali danni e per garantire la sicurezza personale, attenersi alle seguenti istruzioni di sicurezza.



**AVVERTENZA:** Prima di intervenire sui componenti interni del desktop, leggere le informazioni sulla sicurezza nelle "INFORMAZIONI SULLA SICUREZZA, SULL'AMBIENTE E SULLE NORMATIVE" spedite assieme al computer. Per ulteriori informazioni sulle protezioni ottimali, consultare la pagina iniziale Regulatory Compliance (Conformità alle normative) all'indirizzo [www.dell.com/regulatory\\_compliance](http://www.dell.com/regulatory_compliance).



**ATTENZIONE:** Maneggiare con cura componenti e schede. Non toccare i componenti o i contatti su una scheda. Tenere ferma la scheda dai bordi. Tenere un componente, come un processore, dai bordi, non dai piedini.



**ATTENZIONE:** Solo un tecnico di assistenza qualificato dovrebbe eseguire le riparazioni nel desktop. I danni dovuti alla manutenzione non autorizzata dalla Dell non sono coperti dalla garanzia.



**ATTENZIONE:** Per evitare scariche elettrostatiche, scaricare a terra l'elettricità statica del corpo utilizzando una fascetta da polso per la messa a terra o toccando a intervalli regolari una superficie metallica non verniciata (come un connettore sul retro del computer).



**ATTENZIONE:** Quando si scollega un cavo, esercitare pressione sul connettore o sulla relativa linguetta di estrazione, non sul cavo stesso. Alcuni cavi dispongono di connettori con linguette di blocco; se si scollega questo tipo di cavo, esercitare pressione sulle linguette di blocco prima di scollegare il cavo. Nel separare i connettori, mantenerli uniformemente allineati per evitare di piegare un eventuale piedino del connettore. Inoltre, prima di collegare un cavo accertarsi che entrambi i connettori siano allineati e orientati in modo corretto.

Per evitare di danneggiare il desktop, eseguire la seguente procedura prima di cominciare ad intervenire sui componenti interni del desktop.

1. Accertarsi che la superficie di lavoro sia piana e pulita per evitare di graffiare il pannello laterale.
2. Spegnerne il desktop (consultare "Spegnimento del desktop" a pagina 36).



**ATTENZIONE:** Per scollegare un cavo di rete, scollegare prima il cavo dal desktop, quindi scollegarlo dal dispositivo di rete.

3. Scollegare dal desktop tutti i cavi telefonici o di rete.
4. Scollegare il desktop e tutti i dispositivi collegati dalle rispettive prese elettriche.
5. Premere il pulsante di alimentazione per mettere a terra la scheda di sistema.

## Rimozione e ricollocamento del pannello laterale

 **ATTENZIONE:** Prima di rimuovere il pannello laterale, scollegare il cavo di alimentazione dal desktop.

Per rimuovere il pannello laterale:

1. Seguire le istruzioni descritte in "Operazioni preliminari" a pagina 36.

 **N.B.** Accertarsi di aver rimosso il cavo di sicurezza dallo slot per cavo di sicurezza (se applicabile).

2. Far scorrere il dispositivo di chiusura verso destra per sbloccare il pannello di sblocco.

3. Sollevare il pannello di sblocco per aprire il pannello laterale.

4. Collocare il pannello laterale in un luogo sicuro.

 **N.B.** L'illuminazione teatrale (disponibile solo su Alienware Aurora ALX) si accende automaticamente quando il pannello laterale viene rimosso. L'illuminazione teatrale è alimentata dalle batterie interne.

Per ricollocare il pannello laterale, spingerlo contro il lato del computer finché il si blocca in posizione.

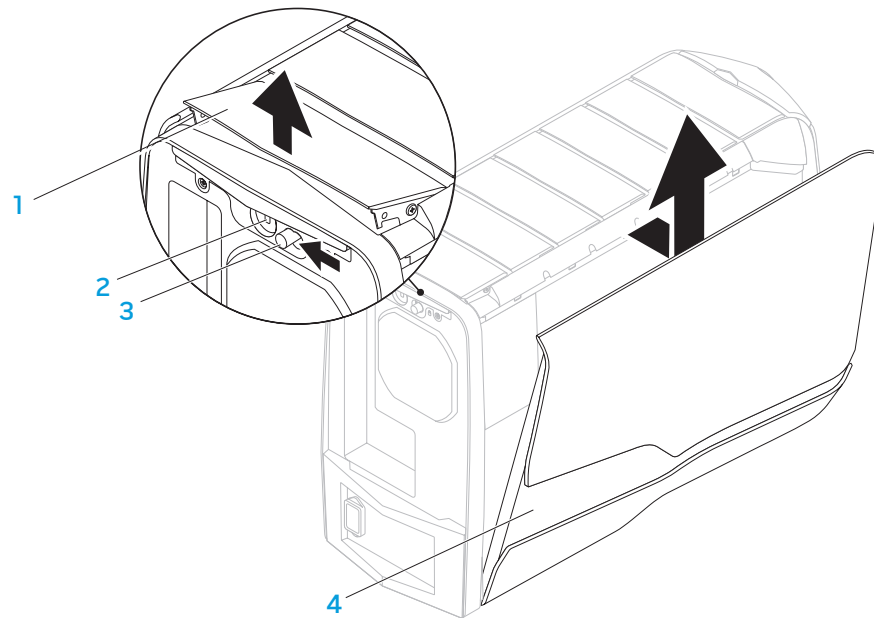

- |   |                         |   |                            |
|---|-------------------------|---|----------------------------|
| 1 | pannello di sblocco     | 2 | slot per cavo di sicurezza |
| 3 | dispositivo di chiusura | 4 | pannello laterale          |

## Vista interna del computer

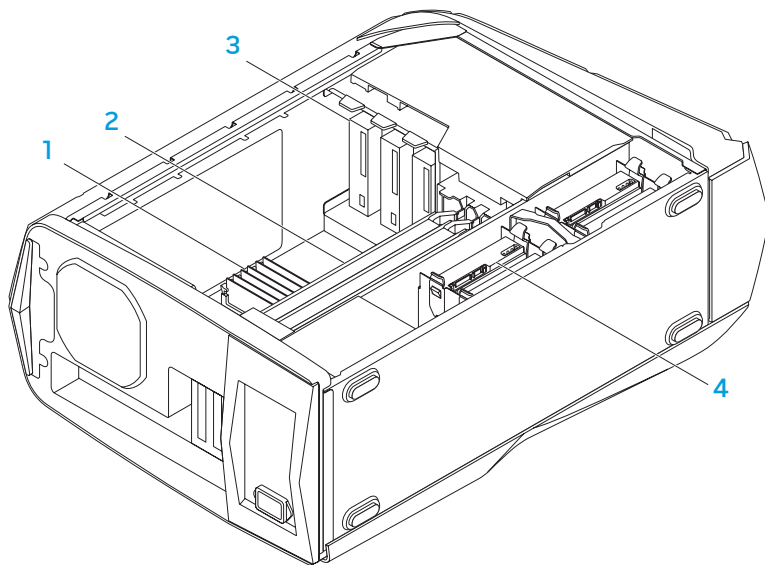

1 modulo/i di memoria

2 schede grafiche (2)

3 unità ottiche (3)

4 dischi rigidi (4)

## Rimozione e ricollocamento del/i modulo/i di memoria

Per rimuovere il/i modulo/i di memoria.

1. Seguire le istruzioni descritte in "Operazioni preliminari" a pagina 36.
2. Rimuovere il pannello laterale (consultare "Rimozione e ricollocamento del pannello laterale" a pagina 38).
3. Individuare i connettori dei moduli di memoria sulla scheda di sistema (consultare "Vista interna del computer" a pagina 39).



**ATTENZIONE:** Il/i modulo/i di memoria può/possono diventare molto caldo/i durante il normale funzionamento. Lasciar raffreddare il/i modulo/i di memoria prima di toccarlo/i.



**N.B.** Per un migliorefull accesso al/i modulo/i di memoria, rimuovere la scheda grafica se è di lunghezza intera.

4. Allontanare i fermagli di fissaggio in corrispondenza di entrambe le estremità del connettore dei moduli di memoria.
5. Sollevare il modulo di memoria dal connettore dei moduli di memoria. Se è difficile rimuovere il modulo di memoria, tirare delicatamente il modulo di memoria avanti e indietro per rimuoverlo dal connettore dei moduli di memoria.

Per ricollocare il/i modulo/i di memoria:

Aurora/Aurora ALX

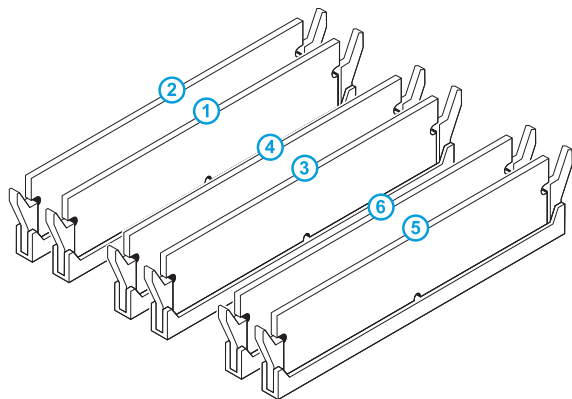

Aurora-R2

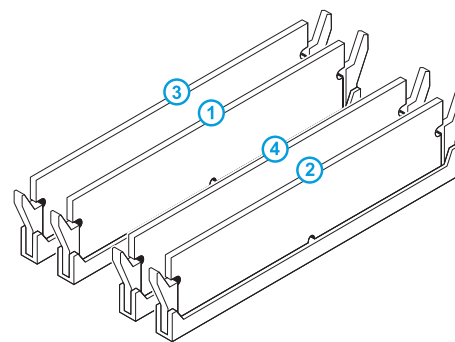

Configurazione consigliata della memoria:

Tipo	Slot
DDR3 a 1066 MHz e 1333 MHz	Slot 1, 3 e 5, o slot 1 — 6
XMP a 1600 MHz	Slot 1, 3 e 5

Configurazione consigliata della memoria:

Tipo	Slot
DDR3 a 1066 MHz e 1333 MHz	Slot 1 e 2 o slot 1 — 4



1. Seguire le istruzioni descritte in "Operazioni preliminari" a pagina 36.
2. Allineare la tacca sul fondo del modulo di memoria alla linguetta sul connettore dei moduli di memoria.

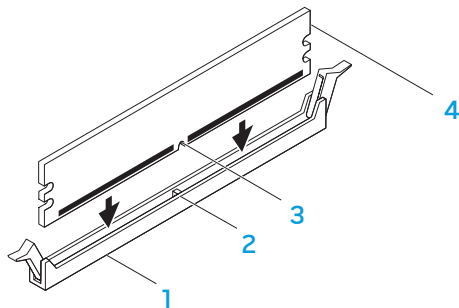

1 connettore dei moduli di memoria

2 linguetta

3 tacca

4 modulo di memoria



**ATTENZIONE:** Per evitare danni al modulo di memoria, premere il modulo di memoria direttamente nel connettore dei moduli di memoria, applicando al contempo una forza uguale su ciascuna estremità del modulo di memoria.

3. Inserire il modulo di memoria nel connettore dei moduli di memoria fino a far scattare il modulo di memoria in posizione.

Se si inserisce correttamente il modulo di memoria, i fermagli di fissaggio scattano negli intagli in corrispondenza di ciascuna estremità del modulo di memoria.



**N.B.** Se il modulo di memoria non è installato correttamente, il computer potrebbe non avviarsi.

4. Ricollocare il pannello laterale (consultare "Rimozione e ricollocamento del pannello laterale" a pagina 38).
5. Collegare il cavo di alimentazione e tutte le periferiche esterne al computer.
6. Accendere il computer.

Durante l'avvio del sistema, esso rileva la memoria aggiuntiva e aggiorna automaticamente le informazioni sulla configurazione del sistema. Per confermare la quantità di memoria installata nel computer:

Fare clic su **Start**  → **Control Panel** (Pannello di controllo) → **System and Security** (Sistema e protezione) → **System** (Sistema).

## Rimozione e ricollocaimento del/i disco/dischi rigido/i

Per rimuovere il/i disco/dischi rigido/i:

1. Seguire le istruzioni descritte in "Operazioni preliminari" a pagina 36.
2. Rimuovere il pannello laterale (consultare "Rimozione e ricollocaimento del pannello laterale" a pagina 38).
3. Scollegare il cavo di alimentazione e dati dal disco rigido (se applicabile).

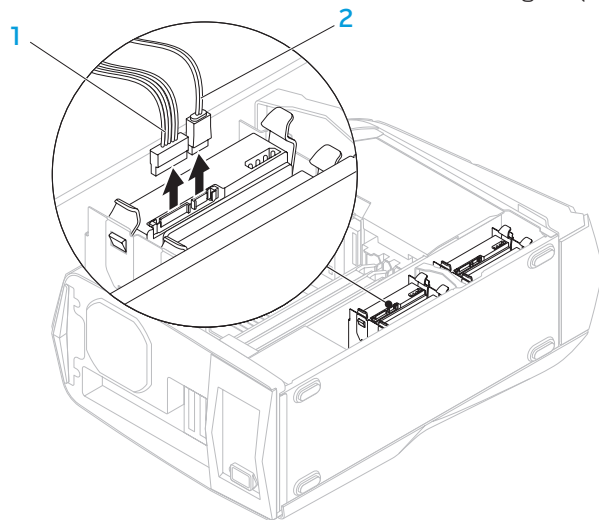

1 cavo di alimentazione    2 cavo dati

4. Premere insieme le linguette di sbloccaggio ed estrarre il disco rigido dalla relativa gabbia.

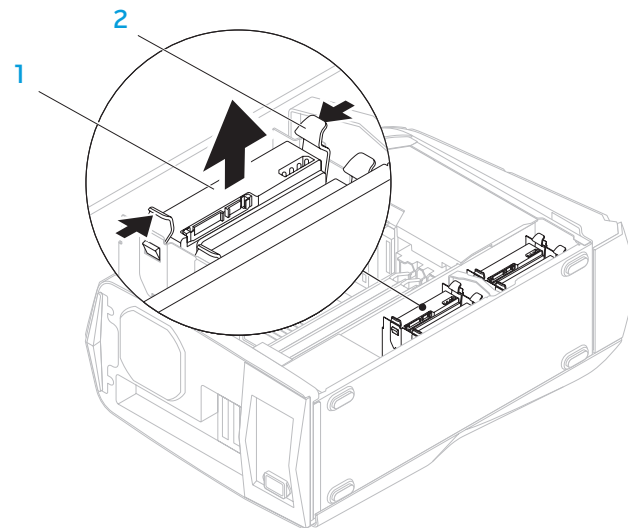

1 disco rigido    2 linguette di sbloccaggio (2)

5. Rimuovere il disco rigido dal relativo supporto (se applicabile).

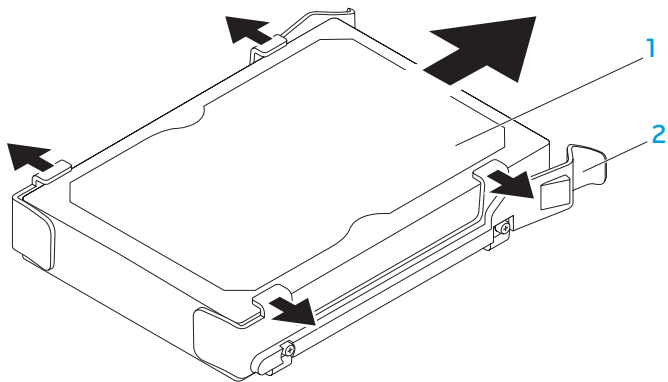

1 disco rigido

2 supporto del disco rigido

Per ricollocare un disco rigido:

1. Seguire le istruzioni descritte in "Operazioni preliminari" a pagina 36.
2. Consultare la documentazione spedita assieme al nuovo disco rigido per verificare che sia configurato per il proprio computer.
3. Far scattare il nuovo supporto del disco rigido sul nuovo disco rigido (se applicabile).
4. Far scorrere il nuovo disco rigido nella relativa gabbia fino a far scattare le linguette di sbloccaggio in posizione.
5. Collegare i cavi di alimentazione e dati (se applicabile).
6. Ricollocare il pannello laterale (consultare "Rimozione e ricollocamento del pannello laterale" a pagina 38).
7. Ricollegare il cavo di alimentazione e tutte le periferiche esterne al computer.
8. Accendere il computer.

## Rimozione e ricollocamento di scheda/e di espansione

Per rimuovere una scheda:

1. Seguire le istruzioni descritte in "Operazioni preliminari" a pagina 36.
2. Rimuovere il pannello laterale (consultare "Rimozione e ricollocamento del pannello laterale" a pagina 38).
3. Premere il pulsante della copertura protettiva e ruotare la copertura protettiva allontanandola dal computer.

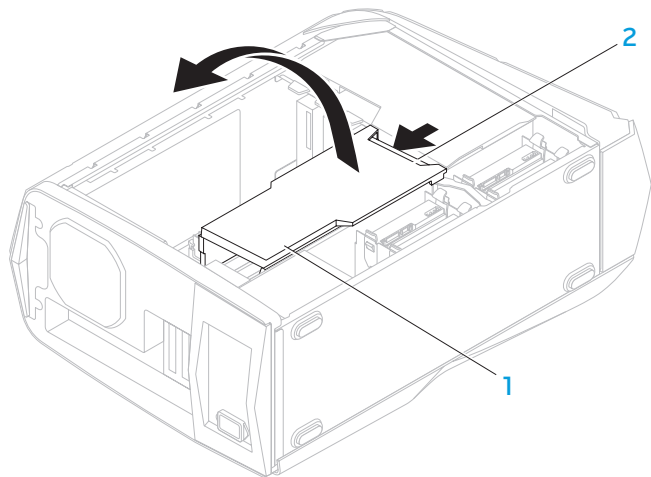

1 convogliatore

2 pulsante del convogliatore

4. Individuare la scheda di espansione sulla scheda di sistema (consultare "Vista interna del computer" a pagina 39).
5. Scollegare eventuali cavi collegati alla scheda (se applicabile).
6. Rimuovere la vite che fissa la scheda al telaio.
7. Rimuovere la scheda.
  - Per una scheda PCI Express x1, afferrare la scheda dagli angoli superiori e sollevarla dal relativo connettore.
  - Per una scheda PCI Express x16, premere la linguetta di fissaggio sul connettore della scheda mentre si afferra la scheda dagli angoli superiori, quindi allentarla estraendola dal connettore.

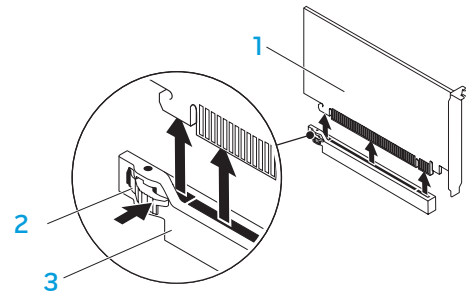

1 scheda PCI Express x16

2 linguetta di fissaggio

3 connettore



**N.B.** Se non si sostituisce una scheda, installare una staffa di copertura nell'apertura vuota dello slot per schede.

Per ricollocare una scheda:

1. Seguire le istruzioni descritte in "Operazioni preliminari" a pagina 36.
2. Rimuovere la staffa di copertura per creare un'apertura dello slot per schede (se applicabile).
3. Allineare la scheda allo slot sul connettore.
4. Collocare la scheda nel connettore e premere saldamente. Accertarsi che la scheda sia inserita saldamente nello slot.

Se si installa una scheda PCI Express nel connettore x16, premere la linguetta di sicurezza e collocare la scheda nel connettore.

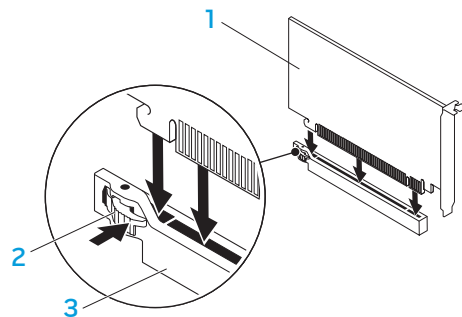

1 scheda PCI Express x16

2 linguetta di fissaggio

3 connettore

5. Collegare eventuali cavi che dovrebbero essere collegati alla scheda (se applicabile). Per informazioni sui collegamenti dei cavi della scheda, consultare la documentazione spedita assieme alla scheda.
6. Ricollocare la vite che fissa la scheda al telaio.
7. Spingere la copertura protettiva per farla scattare in posizione.
8. Ricollocare il pannello laterale (consultare "Rimozione e ricollocamento del pannello laterale" a pagina 38).
9. Ricollegare il cavo di alimentazione e tutte le periferiche esterne al computer.
10. Accendere il computer.



ΑΥΤΟΜΑΤΟΙ Σ: ΑΛΓΟΡΙΘΜΟΙ

## CAPITOLO 5: RISOLUZIONE DEI PROBLEMI

## Suggerimenti e consigli essenziali

- Il computer non si accende: Il computer è collegato saldamente in una presa elettrica funzionante? Se è collegato ad una ciabatta, accertarsi che la ciabatta funzioni.
- Collegamenti: controllare tutti i cavi per verificare che non vi siano da nessuna parte collegamenti allentati.
- Risparmio di energia: accertarsi che il computer non sia in modalità di ibernazione o di standby premendo il pulsante di alimentazione per meno di 4 secondi. L'indicatore di stato dell'alimentazione passerà dal bianco intermittente a spento mentre si trova in modalità di standby; in modalità di ibernazione invece sarà spento.

## Backup e manutenzione generale

- Eseguire sempre periodicamente il backup dei dati importanti e tenere le copie del sistema operativo e del software in un luogo sicuro. Non dimenticare di annotare i numeri di serie se si conservano all'esterno delle custodie originali, come ad esempio in un porta-CD.
- Eseguire i programmi di manutenzione il più spesso possibile. È possibile pianificare l'esecuzione di questi programmi nei momenti in cui non si sta utilizzando il computer. Per effettuare questa operazione, è possibile utilizzare i programmi forniti insieme al sistema operativo oppure acquistare programmi più potenti e dedicati.
- Annotare le password e tenerle in un luogo sicuro (lontano dal computer). Ciò è particolarmente importante se si sceglie di proteggere con password il BIOS e il sistema operativo del computer.

- Documentare le impostazioni vitali, come le impostazioni di rete, di connessione remota, della posta elettronica e di Internet.

### *Quando si risolvono i problemi relativi al computer, ricordare le seguenti istruzioni di sicurezza:*

- Prima di toccare qualsiasi componente interno del computer, toccare una parte non verniciata del telaio. Questa operazione scarica l'eventuale elettricità statica, che potrebbe danneggiare il computer.
- Spegnerne il computer e le eventuali periferiche collegate.
- Scollegare eventuali periferiche dal computer.

### *Elementi da controllare prima di risolvere i problemi:*

- Accertarsi che il cavo di alimentazione sia collegato correttamente al computer e ad una presa di corrente. Accertarsi che la presa di corrente funzioni.
- Assicurarci che l'UPS (Uninterruptable Power Supply, Gruppo di continuità) o la ciabatta sia accesa (se presente).
- Se le periferiche (ad es. tastiera, mouse, stampante e così via) non funzionano, accertarsi che tutti i collegamenti siano saldi.
- Se eventuali componenti del computer sono stati aggiunti o rimossi prima che cominciasse il problema, verificare se è stata eseguita correttamente la procedura di rimozione o installazione.
- Se viene visualizzato un messaggio di errore, annotare l'esatto messaggio di errore prima di contattare il Supporto tecnico Alienware per assistenza durante la diagnosi e la risoluzione del problema.
- Se si verifica un errore in un programma specifico, consultare la documentazione del programma.



# Strumenti di diagnostica software

## Pre-Boot System Assessment (PSA, Valutazione sistema preavvio)

Verrà eseguito il Pre-boot System Assessment (PSA, Valutazione sistema preavvio), ovvero una serie di test iniziali della scheda di sistema, della tastiera, dello schermo, della memoria, del disco rigido e così via.

Per richiamare il PSA:

1. Riavviare il sistema.
2. Quando viene visualizzato il logo Alienware, premere <F12> per accedere a **Boot Menu** (Menu di avvio).



**N.B.** Se si attende troppo a lungo e viene visualizzato il logo del sistema operativo, continuare ad attendere fino alla visualizzazione del desktop di Microsoft® Windows®; quindi, arrestare il sistema e riprovare.

3. Selezionare **Diagnostics** (Diagnostica) dal menu e premere <Invio>.
4. Durante la valutazione, rispondere alle domande visualizzate sullo schermo.
  - Se un componente non supera il test, il computer si blocca ed emette un segnale acustico. Per interrompere la valutazione e riavviare il sistema, premere <n>; per continuare con il test successivo, premere <y>; per eseguire nuovamente il test del componente difettoso, premere <r>.
  - Se si riceve/ricevono il/i codice/i di errore durante il Pre-boot System Assessment (PSA, Valutazione sistema preavvio), annotarlo/i e contattare Alienware (consultare "COME CONTATTARE ALIENWARE" a pagina 66).

Se il PSA si completa correttamente, viene visualizzato sullo schermo il seguente messaggio.

"Do you want to run the remaining memory tests? This will take about 30 minutes or more. Do you want to continue? (Recommended)." ("Eeguire i rimanenti test della memoria? Questa operazione richiede almeno 30 minuti circa. Continuare? [scelta consigliata]").

Premere <y> per continuare se si riscontra il problema relativo alla memoria, altrimenti premere <n> per finire la verifica PSA.

Quando si preme <n>, viene visualizzato sullo schermo il seguente messaggio.

"Booting Dell Diagnostic Utility Partition. Press any key to continue." ("Avvio dalla partizione dell'utilità Diagnostica Dell. Premere un tasto per continuare").

5. Selezionare **Exit** (Esci) per riavviare il sistema.

## Alienware® Diagnostics

Se si verifica un problema relativo al desktop Alienware, eseguire il programma Alienware Diagnostics.

 **N.B.** Eseguire il backup di tutti i dati prima di avviare un ripristino di sistema.

 **N.B.** Il *DVD Resource* contiene i driver per il computer. È possibile inoltre scaricare gli ultimi driver e software per il computer dal sito [support.dell.com](http://support.dell.com).

Rivedere le informazioni sulla configurazione del desktop e accertarsi che il dispositivo per cui si desidera eseguire il test venga visualizzato nel programma di installazione di sistema e sia attivo. Avviare Alienware Diagnostics dal *DVD Resource*.

### Avvio di Alienware Diagnostics dal DVD Resource

1. Inserire il *DVD Resource*.
2. Arrestare e riavviare il sistema.  
Quando viene visualizzato il logo di Alienware, premere immediatamente <F12>.

 **N.B.** Se si attende troppo a lungo e viene visualizzato il logo del sistema operativo, continuare ad attendere fino alla visualizzazione del desktop di Microsoft® Windows®; quindi, arrestare il sistema e riprovare.

 **N.B.** La seguente procedura modifica la sequenza di avvio per una sola volta. All'avvio successivo, il sistema si avvia in base ai dispositivi specificati nel programma di installazione di sistema.

3. Quando viene visualizzato l'elenco dei dispositivi di avvio, evidenziare **CD/DVD/CD-RW** e premere <Invio>.
4. Selezionare l'opzione **Boot from CD-ROM** (Avvia da CD-ROM) dal menu visualizzato e premere <Invio>.
5. Selezionare **Alienware Diagnostics** dall'elenco numerato. Se sono elencate più versioni, selezionare la versione appropriata per il computer.
6. Quando viene visualizzato il **Main Menu** (Menu principale) di Alienware Diagnostics, selezionare il test che si desidera eseguire.

 **N.B.** Annotare eventuali codici di errore e descrizioni dei problemi esattamente come vengono visualizzati e seguire le istruzioni visualizzate.

7. Al termine di tutti i test, chiudere la finestra del test per tornare al **Main Menu** (Menu principale) di Alienware Diagnostics.
8. Rimuovere il *DVD Resource*, quindi chiudere la finestra **Main Menu** (Menu principale) per uscire da Alienware Diagnostics e riavviare il sistema.

## Problemi relativi al computer

### Il sistema non supera il POST

Il POST (Power-On Self-Test, Auto-test all'accensione) del sistema garantisce che tutto l'hardware funzioni correttamente prima di avviare il resto del processo di avvio. Se il sistema supera il POST, continua ad avviarsi normalmente. Se il sistema tuttavia non supera il POST, emette una serie di bip durante l'avvio. I seguenti codici bip ripetitivi aiutano l'utente a risolvere i problemi relativi al computer.

Contattare Alienware (consultare "COME CONTATTARE ALIENWARE" a pagina 66) per assistenza.



**N.B.** Per sostituire le parti, consultare il *Service Manual* (Manuale di servizio) all'indirizzo [support.dell.com/manuals](https://support.dell.com/manuals).

Codice bip	Possibile problema
Uno	Possibile guasto alla scheda madre — Errore del checksum della ROM BIOS
Due	Nessuna RAM rilevata <b>N.B.</b> Se si è installato o sostituito il modulo di memoria, accertarsi che il modulo di memoria sia inserito correttamente.
Tre	Possibile errore alla scheda madre — Errore del chipset
Quattro	Errore di lettura/scrittura della RAM
Cinque	Errore dell'orologio in tempo reale
Sei	Guasto alla scheda video o al chip
Sette	Errore del processore

## Il computer smette di rispondere oppure viene visualizzata una schermata blu

 **ATTENZIONE:** È possibile che i dati vengano persi se non si è in grado di effettuare l'arresto del sistema operativo.

Se non è possibile ottenere una risposta premendo un tasto sulla tastiera o spostando il mouse, tenere premuto il pulsante di alimentazione per almeno 6 secondi fino allo spegnimento del computer, quindi riavviare il sistema.

## Un programma smette di rispondere o si blocca ripetutamente

### Terminare il programma:

1. Premere contemporaneamente <Ctrl><MAIUSC><Esc>.
2. Nella scheda **Applications** (Applicazioni), selezionare il programma che non risponde.
3. Fare clic su **End Task** (Termina attività).

### Controllare la documentazione del software.

Se necessario, disinstallare e poi reinstallare il programma.

## Un programma è progettato per una versione precedente di Microsoft® Windows®

Eseguire **Program Compatibility Wizard** (Verifica guidata compatibilità programmi):

**Program Compatibility Wizard** (Verifica guidata compatibilità programmi) configura un programma in modo che venga eseguito in un ambiente simile ad un ambiente di un sistema operativo diverso da Windows.

1. Fare clic su **Start**  → **Control Panel** (Pannello di controllo) → **Programs** (Programmi) → **Programs and Features** (Programmi e funzionalità) → **Run programs made for previous versions of Windows** (Esegui programmi creati per versioni precedenti di Windows).
2. Nella schermata iniziale, fare clic su **Next** (Avanti).
3. Seguire le istruzioni visualizzate.

## Altri problemi relativi al software

**Eseguire immediatamente un backup dei file**

**Utilizzare un programma antivirus per controllare il disco rigido o i CD**

**Salvare e chiudere eventuali file o programmi aperti, e arrestare il sistema tramite il menu Start.**

**Analizzare il computer per lo spyware:**

Se si sta sperimentando un'esecuzione lenta del computer, se si ricevono continuamente annunci pubblicitari popup o se si hanno problemi di connessione a Internet, il computer potrebbe essere infetto da spyware. Utilizzare un programma antivirus che include protezione antispyware (il programma può richiedere un aggiornamento) per analizzare il computer e rimuovere lo spyware.

**Controllare la documentazione del software o rivolgersi al produttore del software per informazioni sulla risoluzione dei problemi:**

- Accertarsi che il programma sia compatibile con il sistema operativo installato nel computer.
- Accertarsi che il computer soddisfi i requisiti hardware minimi necessari per eseguire il software. Per maggiori informazioni, consultare la documentazione del software.
- Accertarsi di aver installato e configurato correttamente il programma.
- Verificare che i driver dei dispositivi non vadano in conflitto con il programma.
- Se necessario, disinstallare e poi reinstallare il programma.

**Eseguire la diagnostica del PSA:**

Se tutti i test vengono eseguiti correttamente, la condizione di errore si riferisce ad un problema relativo al software.

## Problemi relativi al disco rigido

### Lasciar raffreddare il computer prima di accenderlo

Un disco rigido caldo può impedire l'avvio del sistema operativo. Lasciare raffreddare il computer finché non raggiunge la temperatura ambiente prima di accenderlo.

### Eeguire Check Disk (Controllo disco)

1. Fare clic su **Start**  → **Computer**.
2. Fare clic col pulsante destro del mouse su **Local Disk C:** (Disco locale [C:]).
3. Fare clic su **Properties** (Proprietà) → **Tools** (Strumenti) → **Check Now** (Esegui ScanDisk).  
Se viene visualizzata la finestra **User Account Control** (Controllo account utente), fare clic su **Continue** (Continua).
4. Seguire le istruzioni visualizzate.

## Memoria

### Errori della memoria rilevati all'avvio

- Controllare i moduli di memoria per il corretto posizionamento e orientamento. Riposizionare i moduli di memoria, se applicabile (per maggiori informazioni, consultare "Rimozione e ricollocamento del/i modulo/i di memoria" a pagina 39).
- I computer che utilizzano una configurazione della memoria a due canali richiedono che i moduli di memoria siano installati a coppie. Se si richiede l'assistenza, contattare il Supporto tecnico Alienware (consultare "COME CONTATTARE ALIENWARE" a pagina 66).

## Schermo

### Se nello schermo non appare alcuna immagine

- Il computer potrebbe essere in una modalità di risparmio energia. Premere un tasto sulla tastiera o premere il pulsante di alimentazione per ripristinare il normale funzionamento.
- Controllare la presa elettrica. Accertarsi che la presa elettrica funzioni provandola con un altro dispositivo, come una lampada.

## Alimentazione

### Quando si preme il pulsante di alimentazione, il computer non si accende

- Se il computer è collegato ad un limitatore di sovratensione o UPS (Uninterruptable Power Supply, Gruppo di continuità), assicurarsi che il limitatore di sovratensione o l'UPS sia saldamente collegato ad una presa elettrica, che sia acceso e funzioni correttamente.
- Assicurarsi che la presa elettrica funzioni correttamente collaudandola con un altro dispositivo, come una radio o una lampada nota come funzionante. Se la presa di corrente non funziona, contattare un elettricista o la società dell'energia elettrica per ulteriore assistenza.
- Accertarsi che tutti i dispositivi sul computer siano collegati correttamente al computer e che il computer sia collegato correttamente al limitatore di sovratensione o all'UPS.
- Quando il computer è collegato ad una presa elettrica, premere il pulsante della diagnostica e osservare l'indicatore della diagnostica (per trovare il pulsante della diagnostica e l'indicatore della diagnostica, consultare "Caratteristiche della vista posteriore" a pagina 17).
  - Se l'indicatore della diagnostica si accende, l'alimentatore funziona come previsto.
  - Se l'indicatore della diagnostica non si accende, potrebbe esservi un problema relativo al computer.

Contattare il supporto Alienware (consultare "COME CONTATTARE ALIENWARE" a pagina 66) per ulteriore assistenza.







## CAPITOLO 6: RIPRISTINO DI SISTEMA

Il computer dispone delle seguenti opzioni di ripristino del sistema:

- **DVD Operating System Reinstallation** (Reinstallazione del sistema operativo) — Contiene il supporto di installazione del sistema operativo.
- **Dell Datasafe local** — Dell DataSafe Local Backup è preinstallato nel computer (consultare "Dell DataSafe Local Backup" a pagina 58).
- **DVD Resource** (Risorse) — Contiene i driver per il computer. È possibile inoltre scaricare gli ultimi driver di sistema dal sito **support.dell.com**.

## Dell DataSafe Local Backup

Dell DataSafe Local Backup è un'applicazione di ripristino e backup che può ripristinare il sistema se si perdono i dati a causa dell'attacco di un virus, se si cancellano accidentalmente file o cartelle importanti, oppure se il disco rigido si blocca.

Questa applicazione consente di:

- Ripristinare file e cartelle
- Ripristinare il disco rigido allo stato operativo in cui era quando è stato acquistato il computer, senza cancellare i dati e i file personali esistenti

Per pianificare i backup:

1. Fare doppio clic sull'icona di Dell DataSafe Local Backup  nella barra delle applicazioni.
2. Scegliere **Full System Backup** (Backup del sistema completo) per creare e pianificare il backup automatico di tutti i dati nel sistema.

Per ripristinare i dati:

1. Spegnere il computer.
2. Scollegare tutti i dispositivi collegati al computer (quali unità USB, stampante, ecc.) e rimuovere eventuale hardware interno aggiunto.

 **N.B.** Non scollegare il monitor, la tastiera, il mouse e il cavo di alimentazione.

3. Accendere il computer.
4. Quando viene visualizzato il logo Alienware, premere <F8> diverse volte per accedere alla finestra **Advanced Boot Options** (Opzioni di avvio avanzate).



**N.B.** Se si attende troppo a lungo e viene visualizzato il logo del sistema operativo, continuare ad attendere fino alla visualizzazione del desktop di Microsoft® Windows®; quindi, arrestare il sistema e riprovare.

5. Selezionare **Repair Your Computer** (Ripristina il computer).
6. Selezionare **Dell Factory Image Recovery and DataSafe Options** (Ripristino di Dell Factory Image e opzioni di DataSafe) e seguire le istruzioni visualizzate.



**N.B.** Il processo di ripristino potrebbe durare un'ora o più a seconda delle dimensioni dei dati da ripristinare.



**N.B.** Per maggiori informazioni su Dell DataSafe Local Backup, consultare l'articolo 353560 della Knowledge Base all'indirizzo [support.dell.com](https://support.dell.com).



## CAPITOLO 7: SPECIFICHE

Il presente capitolo fornisce le specifiche del desktop.

## Modello del computer

---

Alienware Aurora/Aurora ALX  
Alienware Aurora-R2

## Dimensioni

---

Altezza da 426 mm a 447 mm

(con gli sfiami superiori aperti)

Larghezza 250 mm

Profondità 645 mm

Peso medio 22,09 kg

**N.B.** Il peso del desktop varia a seconda della configurazione e della variabilità della produzione.

## Processore e chipset del sistema

---

Aurora/Aurora ALX

Processore	Intel® Core™ i7
Cache L2	256 KB
Cache L3	fino a 12 MB
Chipset del sistema	Intel X58 Express
Velocità del QPI	6,4 GT/s
Larghezza del bus DRAM	64 bit
Larghezza del bus indirizzi del processore	64 bit

Aurora-R2

Processore	Intel Core i7 Intel Core i5 Intel Core i3
Cache L2	256 KB
Cache L3	fino a 8 MB
Chipset del sistema	Intel P55 Express
Velocità DMI	2,5 GT/s
Larghezza del bus DRAM	64 bit
Larghezza del bus indirizzi del processore	64 bit

## Processore e chipset del sistema

Frequenza del bus esterno	133 MHz
Larghezza di banda del bus dati	fino a 6,4 GT/s
Supporto RAID (solo unità SATA interne)	RAID 0 RAID 1 RAID 5 RAID 10
Chip BIOS (NVRAM)	32 MB

## Memoria

Connettori	
Aurora/Aurora ALX	sei zoccoli DIMM DDR3 accessibili internamente
Aurora-R2	quattro zoccoli DIMM DDR3 accessibili internamente
Capacità	1 GB, 2 GB e 4 GB
<i>1066 MHz e 1333 MHz</i>	
Minima	3 GB
Massima	
Aurora/Aurora ALX	24 GB
Aurora-R2	16 GB
<i>1600 MHz XMP (Aurora/Aurora ALX)</i>	
Minima	3 GB
Massima	12 GB
Tipi di memoria	
Aurora/Aurora ALX	DDR3 a tre canali e DDR3-XMP
Aurora-R2	DDR3 a 2 canali

**N.B.** Per istruzioni sull'aggiornamento della memoria, consultare "Rimozione e ricollocamento del/i modulo/i di memoria" a pagina 39.

### Connettori del pannello posteriore

---

IEEE 1394	un connettore seriale a 6 piedini
Scheda di rete	un connettore RJ45
USB	sei connettori compatibili con USB 2.0 a 4 piedini
eSATA	un connettore eSATA a 4 piedini
Audio	connettori di uscita della linea del canale 7.1, di ingresso del microfono stereo e di ingresso della linea stereo
S/P DIF (disponibile solo su Aurora/Aurora ALX)	un connettore di uscita ottico e uno di uscita coassiale

### Connettori del pannello superiore

---

IEEE 1394	un connettore seriale a 6 piedini
USB	due connettori compatibili con USB 2.0 a 4 piedini
Audio	un connettore delle cuffie stereo e un connettore del microfono

### Comunicazioni

---

Scheda di rete	LAN Ethernet 10/100/1000 sulla scheda di sistema
Wireless (opzionale)	Tecnologia wireless Wi-Fi/Bluetooth®

### Unità

---

Accessibili esternamente	tre alloggiamenti per unità da 5,25 pollici per combinazione di Blu-ray Disc™, masterizzatore di Blu-ray Disc (6x), DVD+/-RW oppure combinazione di DVD
Accessibili internamente	quattro alloggiamenti per unità da 3,5 pollici per dischi rigidi SATA-II

### Bus di espansione

---

PCI Express x1:	
Connettori	due
Dimensione del connettore	connettori a 36 piedini
PCI Express x16:	
Connettori	due
Dimensione del connettore	connettori a 164 piedini

## Audio

### Tipo

Aurora/Aurora ALX	canale 7.1 integrato, audio ad alta definizione con supporto S/P DIF
Aurora-R2	canale 7.1 integrato, audio ad alta definizione

### Controller

codec Realtek ALC 888S

## Video

### Tipo

fino a due schede grafiche: PCI Express x16 a doppia larghezza e lunghezza intera

### Velocità di esercizio (Aurora-R2)

x16/x0 con una scheda video x16 singola  
x8/x8 con schede video x16 doppie

## Alimentazione

### Tensione

100-240 V c.a.

**N.B.** Per informazioni sulle impostazioni della tensione, consultare le informazioni sulla sicurezza spedite assieme al computer.

## Ambiente del computer

### Intervalli di temperatura:

Di esercizio	da 10 °C a 35 °C
Di stoccaggio	da -10 °C a 45 °C
Umidità relativa (massima)	dal 20% all' 80% (senza condensa)

Vibrazione massima (usando uno spettro a vibrazione casuale che simula l'ambiente dell'utente):

Di esercizio	0,25 GRMS
Non di esercizio	2,2 GRMS

Urto massimo (misurato con le testine del disco rigido in posizione di parcheggio e un impulso emisinusoidale di 2 ms):

Di esercizio	40 G per 2 ms con una modifica alla velocità di 51 cm/s
Non di esercizio	50 G per 26 ms con una modifica alla velocità di 813 cm/s

### Altitudine (massima):

Di esercizio	da -15,2 a 3048 m
Di stoccaggio	da -15,2 a 10.668 m
Livello di inquinante trasportato dall'aria	G2 o inferiore, come definito dall'ISA-S71.04-1985

# APPENDICE A: PRECAUZIONI GENERALI E DI SICUREZZA ELETTRICA

## Installazione del computer

- Prima di azionare il computer, leggere tutte le istruzioni contrassegnate sul prodotto e nella documentazione.
- Osservare tutte le istruzioni per l'uso e di sicurezza.
- Mai utilizzare il presente prodotto vicino all'acqua o ad una fonte di calore.
- Installare il computer solo su una superficie di lavoro stabile.
- Azionare il computer utilizzando solo il tipo di fonte di alimentazione indicato sull'etichetta dei valori nominali.
- Mai bloccare o coprire qualsiasi apertura o ventola nell'involucro del computer. Sono necessarie per la ventilazione.
- Mai inserire oggetti di qualsiasi tipo nelle aperture di ventilazione.
- Accertarsi che il computer, quando utilizzato, sia correttamente messo a terra.
- Non tentare di collegare il computer ad una presa che non sia correttamente messa a terra.
- Se con il computer viene usato un cavo prolunga, accertarsi che l'ampereaggio totale nel computer non superi il valore nominale massimo del cavo prolunga.

## Uso del computer

- Instradare il cavo di alimentazione e tutti i cavi lontano dal punto in cui qualcuno potrebbe camminare o inciampare su di essi. Non permettere che qualcosa sia appoggiato sul cavo di alimentazione.
- Non versare nulla sul o nel computer.
- Per evitare scosse elettriche, scollegare sempre tutta l'alimentazione, il modem ed eventuali altri cavi dalle prese elettriche prima di maneggiare il computer.

## Messaggio di Avvertenza su Electrostatic Discharge (ESD, Scarica elettrostatica)

La Electrostatic Discharge (ESD, Scarica elettrostatica) può causare danni ai componenti interni del sistema se non vengono prese delle precauzioni. La ESD è causata dall'elettricità statica e solitamente i danni causati sono permanenti.

I tecnici informatici indossano una speciale fascetta da polso che li mette a terra dall'involucro del computer per evitare danni da ESD. È possibile ridurre i rischi di danni da ESD effettuando la seguente procedura:

- Spegnerne il computer e attendere qualche minuto prima di iniziare a lavorare.
- Scaricare a terra l'elettricità statica del corpo toccando l'involucro del computer.
- Toccare solo quegli articoli che è necessario sostituire.
- Evitare di spostarsi mentre si sostituiscono gli articoli all'interno dell'involucro, specialmente se si è su un tappeto o in caso di bassa temperatura e bassa umidità.



- Se è necessario rimuovere schede periferiche per qualsiasi motivo, collocarle sulla parte dell'involucro del computer che è stata rimossa. Non toccare i connettori sul bordo della scheda che combaciano con la scheda di sistema.

### Quando contattare Alienware?

- Il cavo di alimentazione o la spina è danneggiata.
- È stato versato del liquido nel computer.
- Il computer è caduto o l'involucro è stato danneggiato.
- Il normale funzionamento del computer non si verifica quando vengono seguite le istruzioni per l'uso.

### Componenti o accessori di ricambio

Si consiglia di utilizzare solo parti o accessori di ricambio consigliati da Alienware.

Conservare tutte le scatole spedite originariamente nel caso in cui sia necessario restituire eventuali merci.

## APPENDICE B: COME CONTATTARE ALIENWARE



**N.B.** Se non si dispone di una connessione Internet attiva, è possibile trovare i recapiti sulla fattura di acquisto, sulla distinta di imballaggio, sull'effetto oppure sul catalogo dei prodotti Dell.

Dell fornisce diverse opzioni di supporto e assistenza telefonici e in linea. Poiché la disponibilità varia per Paese e per prodotto, alcuni servizi potrebbero non essere disponibili nella propria area.

Per contattare la Dell per problemi relativi alla vendita, al Supporto tecnico o al servizio clienti:

1. Visitare il sito **[www.dell.com/contactdell](http://www.dell.com/contactdell)**.
2. Selezionare il proprio Paese.
3. Selezionare il collegamento appropriato del servizio o del supporto in base alle proprie esigenze.
4. Scegliere il metodo più comodo per contattare la Dell.

### Siti Web

È possibile ottenere informazioni sui prodotti e servizi Alienware nei seguenti siti Web:

- **[www.dell.com](http://www.dell.com)**
- **[www.dell.com/ap](http://www.dell.com/ap)** (solo per i Paesi asiatici/del Pacifico)
- **[www.dell.com/jp](http://www.dell.com/jp)** (solo per il Giappone)
- **[www.euro.dell.com](http://www.euro.dell.com)** (solo per l'Europa)
- **[www.dell.com/la](http://www.dell.com/la)** (Paesi dell'America Latina e dei Caraibi)
- **[www.dell.ca](http://www.dell.ca)** (solo per il Canada)

È possibile accedere al supporto Alienware tramite i seguenti siti Web:

- **[support.dell.com](http://support.dell.com)**
- **[support.jp.dell.com](http://support.jp.dell.com)** (solo per il Giappone)
- **[support.euro.dell.com](http://support.euro.dell.com)** (solo per l'Europa)
- **[support.la.dell.com](http://support.la.dell.com)** (Argentina, Brasile, Cile, Messico)

# APPENDICE C: INFORMAZIONI IMPORTANTI

## Schede grafiche NVIDIA GeForce GTX 295

- Quando si utilizzano schede grafiche NVIDIA GeForce GTX 295 doppie in una configurazione Quad SLI, l'uscita HDMI non è supportata.



**N.B.** L'uscita HDMI delle schede grafiche NVIDIA GeForce GTX 295 è limitata solo alle configurazioni a scheda singola.

- Quando Quad SLI è abilitata su una scheda grafica GeForce GTX 295, la qualità del video può essere ottimizzata utilizzando il DVI Dual Link.
- Quando si utilizza una scheda grafica GeForce GTX 295 singola con l'uscita HDMI e non DVI o VGA, non viene visualizzata alcuna immagine per circa 30 secondi finché Windows carica il driver dello schermo.
- Per maggiori informazioni sulla funzionalità della scheda grafica NVIDIA GeForce GTX295, visitare il sito Web di NVIDIA all'indirizzo [http://nvidia.custhelp.com/cgi-bin/nvidia.cfg/php/enduser/std\\_adp.php?p\\_faqid=2354](http://nvidia.custhelp.com/cgi-bin/nvidia.cfg/php/enduser/std_adp.php?p_faqid=2354).

Stampato in Cina.  
Stampato su carta riciclata.



0C62TKA00